

スポーツ
競技用モデル

アクティブ
モデル

シニア
ウルトラ
シリーズ

座王X座王
シリーズ

軽量車いす

テイル
リクライニング
車いす

座位保持

キッズモデル

電動車いす

特殊型車いす

アルミ製
スタンダード
車いす

スチール製
スタンダード
車いす

介護・
福祉用具

ストレッチャー・
防災用品
カートなど

車いす
オプション
パーツ

車いすオプションパーツ

Option and parts for wheelchair

車輪・タイヤ	137
ハンドリム	139
スポークカバー	140
キャスタ	142
ブレーキ	144
フットサポート	148
足踏み式ブレーキ／転倒防止装置／枕	149
アームサポートパッド／ベルト	150
グリップ／ポケット／アクセサリ	152
テーブル	155
ガートル掛け／ボンベ架／バックサポート名入れ／ ネームプレート	156
クッション	157
ヘッドサポート	164
フレームカラー	165
シートカラー	166



Option and parts for wheelchair

価格を記載していないパーツ・オプション類はオープン価格となっております。

車輪

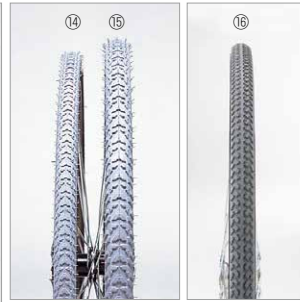
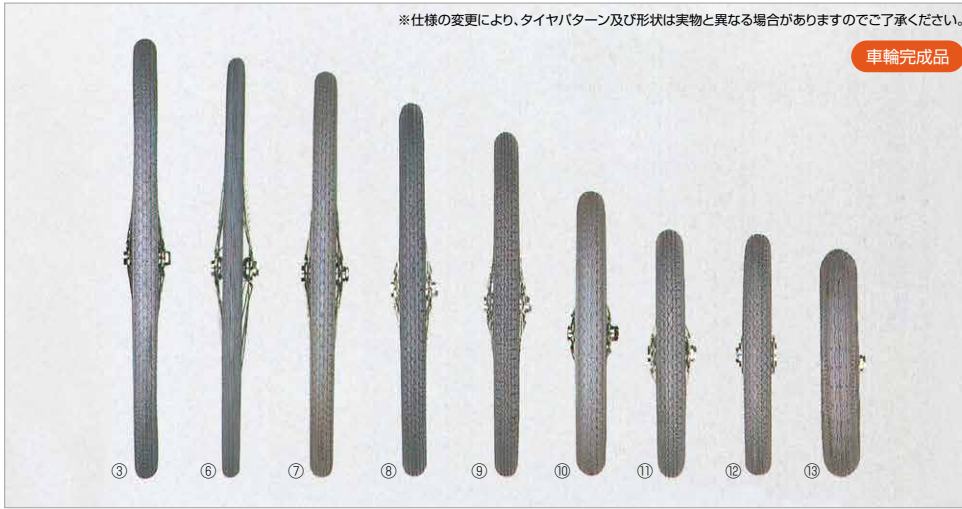

- ⑭24インチ
Vトラック冬用タイヤ
24インチ×1%
- ⑮24インチ
Vトラック冬用タイヤ
24インチ×1%
- ⑯22インチ
カキウチ冬用タイヤ
25-501

呼び名及び形式	車輪外径 (mm)	タイヤ幅 (mm)	介助ブレーキ	
			KF-21	KF-21B/21C
③ 24"×1%WO (一般)	612	34	○	○
⑥ 25-520 (スペックS)	577	23	○	○
⑦ 22"×1%WO (一般)	572	34	○	○
⑧ 20"×1%WO (一般)	523	35	○	○
⑨ 18"×1%WO (軽量)	475	35	○	○
⑩ 16"×1.75HE (一般)	396	40	○	○
⑪ 14"×1.50HE (一般)	337	37	○	○
⑫ 14"×1.50HE (軽量)	337	37	○	○
⑬ 12"×2.25HE (一般)	310	50		○

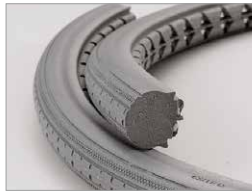

ノーパンク(ハイポリマー) タイヤ

※16・20・22・24インチの4種類
新車取付時加算額
8,800円(非課税)(1台分)

●ハイポリマータイヤ断面写真



A パナレーサーニュートロスベックR3 (スリック)
B パナレーサーV1 (セミスリック)
C パナレーサーニュートロスベックLight (スリック)



D パナレーサースペックActive (浅いブロック)
E パナレーサーニュートロスベックS (浅いブロック)
F パナレーサースペックS2 (セミスリック)



G V-TRAK (ブロック)
H V-TRAK (セミスリック)
I INNOVA (セミスリック)
J IRC SFB-0078A (浅いブロック)



K IRCエクセレーサープロ (セミスリック)
L IRCエクセレーサープロ (スリック)
M IRCエクセレーサー (浅いブロック)
N IRCエクセレーサークロス (ブロック)

■パナレーサー

※(目安)(インチ)

	品名	サイズ	色	適用リムサイズ※	タイヤパターン	バルブ
A	ニュートロスベックR3	20-540	アイボリー/レッド	24×1%	スリック状	米式
		20-559		26×1%		
B	V1	23-540	アイボリー	24×1%	セミスリック状	米式
		23-559		26×1%		
		23-590		26×1%		
C	ニュートロスベックLight (ツインバスケットボール専用)	20-559	イエロー	26×1%	スリック状	米式
		20-590		26×1%		
D	スペックActive	25-540	ブラック	24×1%	浅いブロック状	米式
		25-501		22×1%		
E	ニュートロスベックS	25-520	グレー/ブルー	24×1%	浅いブロック状	英式
		25-590		24×1%		
F	スペックS2	23-540	ブルー/グレー/レッド	24×1%	セミスリック状	米式

ニュートロスベックLightはツインバスケットボール以外の競技や日常での使用には向いておりません。

■PR1MO V-TRAK

※(目安)(インチ)

	品名	サイズ	色	適用リムサイズ※	タイヤパターン	バルブ
G	C-1195	25-540	レッド	24×1%	ブロック状	英式
		25-590		24×1%		
H	C-1025	25-540	グレー	24×1%	セミスリック状	英式
		25-590		26×1%		
		25-559		26×1%		
C-1083	20-559	グレー	26×1%	セミスリック状	米式	
						C-1090

■INNOVA

※(目安)(インチ)

	品名	サイズ	色	適用リムサイズ※	タイヤパターン	バルブ
I	(22×1)	25-501	グレー	22×1%	セミスリック状	英式

■IRC

※(目安)(インチ)

	品名	サイズ	色	適用リムサイズ※	タイヤパターン	バルブ
J	SFB-0078A(20×1)	25-451	グレー	20×1%	浅いブロック状	英式
		25-540		24×1%		
K	エクセレーサープロ	25-559	レッド	26×1%	セミスリック状	米式
		25-590		26×1%		
		25-622		27"スパジャ		
L	エクセレーサープロ	25-501	グレー	22×1%	浅いブロック状	英式
		25-520		24×1%		
		25-540		ブルー/イエロー/レッド		
N	エクセレーサークロス	32-540	グレー	24×1%	ブロック状	米式

※品質向上のため、予告なく仕様を変更する場合がありますので、予めご了承ください。

スポーツ
競技用モデル

アクティブ
モデル

シニア
シニア
シニア

座席
座席
座席

軽量
軽量

テラ
テラ
テラ

座席
座席

キッズ
キッズ

電動
電動

特殊
特殊

アルミ
アルミ

ステン
ステン

介護
介護

ストレッチャー
ストレッチャー

車いす
車いす

オプション
オプション

価格を記載していないパーツ・オプション類はオープン価格となっております。

車輪(スポーティータイプ)

スピナジーシリーズ 着脱式で耐久性に優れたスポーティーな車輪です。(ハンドリムはハードアルミの専用品となります。)



ブラック ブルー イエロー
24インチ(540) / 25インチ(559) / 26インチ(590)スピナジーボックスSPORT

※写真はオプションタイヤ・専用ハンドリム装着



ブラック ホワイト
**24インチ(540)スピナジーエブリデー
 ライトエクストリーム**

※写真はオプションタイヤ・専用ハンドリム装着



ブラック ホワイト レッド
**24インチ(540)スピナジー
 ライトエクストリームLight**

※写真はオプションタイヤ・専用ハンドリム装着



オレンジ

**24インチ(540)スピナジー
 ライトエクストリームLight**

※写真はオプションタイヤ・専用ハンドリム装着

カーボンホイール 筒式でスタイリッシュなカーボン製車輪です。(ハンドリムはハードアルミの専用品となります。)



ブラック

**24インチ(540)ミスノ
 フルカーボンホイール**

※写真はオプションタイヤ・
 専用ハンドリム装着



ライトホイール 筒式のスタイリッシュなスポーク車輪です。(ハンドリムはハードアルミの専用品となります。)



ブラック

**24インチ(540)
 ライトホイール**

※写真はオプションタイヤ・
 専用ハンドリム装着

ノーパンクタイヤ

SHOX



ダークグレー

**25-540ショックス
 ハイポリマータイヤ
 (2本1組)**

24インチスピナジー車輪と24インチミスノフルカーボンホイールに装着可能な、耐久性に優れたノーパンクハイポリマータイヤです。
 ※24インチスピナジー車輪と24インチミスノフルカーボンホイール以外の車輪への装着はできません。

着脱式車輪



着脱式車輪

AS-III・MS-III・PILOTモジュールやオーダーメイド車いす用としての、ワンタッチ着脱機能のついた車輪です。
 ※車いすが着脱車輪対応でない場合は装着できません。
 ※車軸(ハブ)には種類があります。車いすの仕様にあった車軸(ハブ)の指定が必要となります。



固定軸樹脂ホイール



ハンドリムは上下波型の専用品です。
 ハンドリム間隔 1.2cm・2.2cm
 ●ご注文時にハンドリム間隔をご指定ください。
 ●専用ハンドリム以外のハンドリムの装着はできません。

20・22インチ さくら樹脂ホイール(専用ハンドリムつき)

ホイールサイズ:20インチ・22インチ
 ハンドブレーキ及びコンパクトドラムブレーキにのみ対応。(介助ブレーキ無し仕様には対応していません。)

- 取付可能タイヤサイズ(20インチ):25-451
 ※25-451はエアリー対応可能
- 取付可能タイヤサイズ(22インチ):22"×1%,25-501
 ※25-501はエアリー対応可能
 ※ハイポリマータイヤは22"×1.65グレー(専用品)が取付可能

※品質向上のため、予告なく仕様を変更する場合がありますので、予めご了承ください。

ホイールバッグ



NISSIN SPORTS ホイールバッグ

税込価格 **15,730円**(本体価格 14,300円)

側面と中仕切りに10mm厚のスポンジを入れた2層構造により、2本のホイールを大切に保護します。
 ●適応車輪サイズ:27インチまで・2本収納可能
 ●直径72cm

スポーツ
 競技用モデル

アクティブ
 モデル

シニア
 シリーズ

シニアX
 シリーズ

軽量車いす

リクライニング
 車いす

座位保持

キッズモデル

電動車いす

特殊型車いす

アルミ製
 スタンダード
 車いす

スチール製
 スタンダード
 車いす

介護・
 福祉用具

ストレッチャー!
 防災用品
 カートなど

車いす
 オプション
 パーツ

ハンドリム



ステンレスハンドリム

適応車輪	太さ(mm)		
①26"	22	19	
②24"	22	19	16
③24×1½(23")		19	(16)
④22"	22	19	16
⑤20"	(22)	19	16
⑥18"		(19)	16
⑦16"			16

※()のものは標準在庫ではありません。
※ハンドリム間隔は5mm単位で設定できますので必ずご指定下さい。



① φ19アルミハンドリム ② φ19ハードアルマイトハンドリム

適応車輪	太さ(mm)	①ハンドリム間隔(mm)	②ハンドリム間隔(mm)
24×1 ¾ (標準リム)	19	0~3.0(5mm単位)	1.5または2.5
24×1 ¼	19	0.5~3.0(5mm単位)	—
20~25-540(細リム)	19	0.5~3.0(5mm単位)	0~3.0(5mm単位)
25-520(細リム)	19	0.5~3.0(5mm単位)	0~3.0(5mm単位)
22×1 ¾ (標準リム)	19	0~3.0(5mm単位)	1.5または2.5
25-501(標準リム)	19	0~3.0(5mm単位)	1.5または2.5
20×1 ¾ (標準リム)	19	0~3.0(5mm単位)	—

※ハンドリム間隔は必ずご指定ください。
※ハードアルマイトハンドリムとはアルミにより強固な表面加工処理を施し、キズをつきにくくしたハンドリムです。



プラスチックハンドリム(波)

20、22、24インチ用の3種類
(アルミ標準車に使用)

サイズ	ハンドリム間隔(cm)
20インチ用	2.2及び1.2で取付可能
22インチ用	2.2
24インチ用	2.2



KF-15A ノブ付ハンドリムA

税込価格 **10,230円**~(1本)
(本体価格 9,300円~)

①Aタイプ(振り型)



指の握力が充分でない場合に使用します。



KF-15B ノブ付ハンドリムB

税込価格 **10,230円**~(1本)
(本体価格 9,300円~)

②Bタイプ(垂直型)



上腕の筋力低下や可動範囲の制限されている場合に使用します。



KF-15C ノブ付ハンドリムC

税込価格 **10,230円**~(1本)
(本体価格 9,300円~)

③Cタイプ(水平型)



握ることが不可能な場合に用い、手のひらや母指側で駆動します。

※ハンドリム間隔は5mm単位で設定できますので必ずご指定下さい。
※車輪サイズを必ずご指定ください。



滑り止めハンドリム

- ①KF-40A 生ゴムチューブ巻
- ②KF-40B ビニールコーティング

KF-40各種は受注生産品です。
※車輪サイズ・ハンドリムパイプ径・ハンドリム間隔を必ずご指定ください。
なおハンドリム間隔は滑り止め加工をしていない状態での寸法をご指定ください。



楕円ハンドリム

(スピナジー<24・25・26インチ>車輪にのみ装着可)
手のひらになじみやすく、操作性を向上させるフラット形状のハードアルマイトハンドリム。
ピン間隔 0.5/1.0/1.5cm



ナチュラルフィット ハンドリム

(24インチスピナジー・24インチライトホイール車輪にのみ装着可)
手のひらになじみやすく、操作性を向上させるフラット形状のアルミ性ハンドリム。
ピン間隔 1.0/1.5/2.0cm



サージハンドリムLT

(24インチスピナジー・24インチライトホイール車輪にのみ装着可)
手のひらになじみやすく、操作性を向上させるフラット形状のアルミ性ハンドリム。
外周部に滑り止めのゴムつき。
ピン間隔 1.0/1.5/2.0cm

スポーツ
競技用モデル

アクティブ
モデル

シニア
シリーズ

座王X座王
シリーズ

軽量車いす

車いす
リクライニング

座位保持

キッズモデル

電動車いす

特殊型車いす

アルミ製
スタンダード
車いす

スチール製
スタンダード
車いす

介護・
福祉用具

ストレッチャー!
防災用品
カートなど

車いす
オプション
パーツ

価格を記載していないパーツ・オプション類はオープン価格となっております。

ヤマハスポークカバー

ヤマハオリジナル

① メルヘンクリア
手動用 16 18 20 22₂₈ 22₃₆ 24₂₈ 24₃₆
JWX-1 20 22 24

② レースクリア
手動用 16 18 20 22₂₈ 24₂₈ 24₃₆
JWX-1 20 22 24

③ ショドールフ
手動用 16 18 20 22₂₈ 22₃₆ 24₂₈ 24₃₆
JWX-1 20 22 24

④ 空
手動用 16 20 22₂₈ 24₂₈ 24₃₆
JWX-1 22 24

⑤ サクラ
手動用 16 22₂₈ 22₃₆ 24₂₈ 24₃₆
JWX-1 22 24

⑥ カーボンタイプ
手動用 16 20 22₂₈ 22₃₆ 24₂₈ 24₃₆
JWX-1 20 22 24

⑦ サークル
手動用 16 20 22₂₈ 24₂₈ 24₃₆
JWX-1 20 22 24

⑧ シアソリッド
手動用 16 20 22₂₈ 24₂₈ 24₃₆
JWX-1 20 22 24

⑨ コルミオ
手動用 16 20 22₂₈ 24₂₈ 24₃₆
JWX-1 22 24

⑩ Yパターン (ブルー)
手動用 16 18 20 22₂₈ 24₂₈ 24₃₆
JWX-1 20 22 24

⑪ ヒートネオン
手動用 16 20 22₂₈ 24₂₈ 24₃₆
JWX-1 20 22 24

クリアタイプ

⑫ クリアブラック
手動用 16 18 20 22₂₈ 22₃₆ 24₂₈ 24₃₆
JWX-1 20 22 24

⑬ クリア(透明)
手動用 16 18 20 22₂₈ 22₃₆ 24₂₈ 24₃₆
JWX-1 20 22 24

※センターキャップは白のみとなります。

ヤマハスポークカバーの最新ラインナップはヤマハ発動機株式会社ホームページでご確認ください。
<https://www.yamaha-motor.co.jp>
→電動車いす→車いす用アクセサリ→スポークカバー

適合ホイールサイズを下のマークで分かりやすく表示しています。事前にご確認ください。

※マークの中の数字はホイールサイズ(インチ)

- 16 手動用16インチ
- 18 手動用18インチ
- 20 手動用20インチ
- 22₂₈ 手動用22インチ 28本スポーク
- 22₃₆ 手動用22インチ 36本スポーク
- 24₂₈ 手動用24インチ 28本スポーク
- 24₃₆ 手動用24インチ 36本スポーク

- JWX-1 20 ヤマハJWX-1PLUS+, JWX-1用20インチ
- 22 ヤマハJWX-1PLUS+, JWX-1用22インチ
- 24 ヤマハJWX-1PLUS+, JWX-1用24インチ

Disney ディズニーキャラクターシリーズ ラインナップ

©Disney, ©Disney Based on the "Winnie the Pooh" works by A.A.Milne and E.H.Shepard, ©Disney/Pixar, ©Poof-Slinky, Inc.

⑭ ミッキーマウス (レッド)
手動用 16 18 20 22₂₈ 24₂₈ 24₃₆
JWX-1 20 22 24

⑮ ミニーマウス (リボン)
手動用 16 18 20 22₂₈ 22₃₆
JWX-1 20 22 24

⑯ くまのプーさん (ハチミツ)
手動用 16 18 20 22₂₈ 24₂₈ 24₃₆
JWX-1 20 22 24

⑰ ランツェル (ホワイト)
手動用 16 18 20 22₂₈ 24₂₈ 24₃₆
JWX-1 20 22 24

⑱ カーズ (エナジー)
手動用 16 18 20 22₂₈ 22₃₆ 24₂₈ 24₃₆
JWX-1 20 22 24

⑲ トイストーリー (フレンズ)
手動用 16 18 20 22₂₈
JWX-1 20 22

⑳ モンスターズインク (マイク&サリー)
手動用 16 18 20 22₂₈ 24₂₈ 24₃₆
JWX-1 20 22 24

㉑ ティンカーベル (ターコイズブルー)
手動用 16 20 22₂₈ 24₂₈ 24₃₆
JWX-1 20 22 24

㉒ アナと雪の女王 (スノー)
手動用 16 20 22₂₈ 24₂₈ 24₃₆
JWX-1 20 22 24



装着例: コルミオ手動用20インチ
※この車輪への装着には切り欠き加工が必要です。

ヤマハスポークカバー ①~⑳

メーカー希望小売価格 (2枚セット)

デザイン	①~⑪ ヤマハオリジナル デザイン	⑫ クリアブラック	⑬ クリア (透明)	⑭~⑳ ディズニーキャラクター シリーズ
16インチ	税込価格 12,100円 (本体価格 11,000円)	税込価格 9,020円 (本体価格 8,200円)	税込価格 9,790円 (本体価格 8,900円)	税込価格 13,200円 (本体価格 12,000円)
その他	税込価格 15,400円 (本体価格 14,000円)	税込価格 11,000円 (本体価格 10,000円)	税込価格 9,790円 (本体価格 8,900円)	税込価格 16,500円 (本体価格 15,000円)

素材: PET樹脂 厚さ: 1.5mm 重量: 300~800g (16~24インチ)

スポークカバー



KF-17 透明

KF-17 スポークカバー

税込価格 14,520円 (本体価格 13,200円) (1台分)

対応サイズ: 14, 16, 18, 20, 22, 24インチ用
カラー: 透明、ブラック (標準は透明です。)

- 取付けにはインシュロックタイプ及びリベットを使用します。その際にはドリルでの穴あけ加工が必要となります。

以下の車輪に使用の場合は、その旨を必ずご指定ください。
KF-17に追加加工後の出荷となります。
※通常品よりも納期がかかります。

- 着脱式車輪用
- プラスチックハンドルつき車輪用
- 片手駆動式車輪用
- KF-21 介助用ドラムブレーキつき14インチ車輪用
- JWX-1 PLUS+用

KF-17 ブラック

バルブアダプター



空気入れの先端をバルブに装着しにくい場合に。(英式バルブ用)

L型バルブアダプター

英式バルブ用です。チューブに空気を入れる際のみ使用してください。本品を車輪に装着したままの状態ですりすを使用しないでください。

※品質向上のため、予告なく仕様を変更する場合がありますので、予めご了承ください。

スポーツ
競技用モデル
アクティブ
モデル
シウルトラ
シリーズ
座席X座王
シリーズ
軽量車いす
リクライニング
車いす
座位保持
キッズモデル
電動車いす
特殊型車いす
アルミ製
スタンダード
車いす
介護・
福祉用具
スレッチャー!
防災用品
カーテンなど
車いす
オプション

価格を記載していないパーツ・オプション類はオープン価格となっております。

レディメイド用キャスト

7.5インチ

7インチ

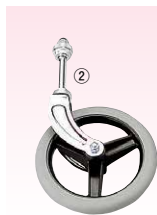

変換ソケット



M6



M8

※①及び②のキャストから③及び④への交換には「変換ソケット」が必要になります。

※6"ソリッドキャストの車輪にはM8とM6があります。車輪のみご注文の際はM8・M6のご指示をお願いします。

6インチ

5インチ

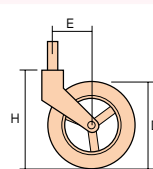
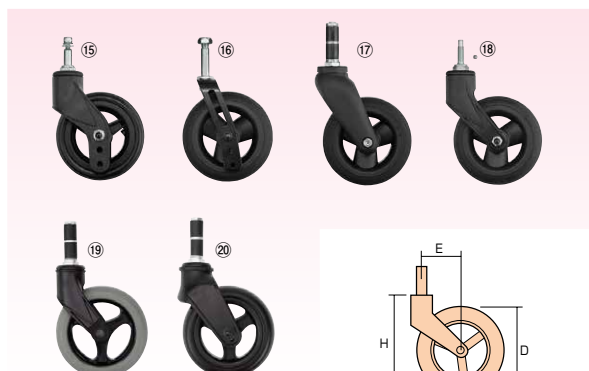
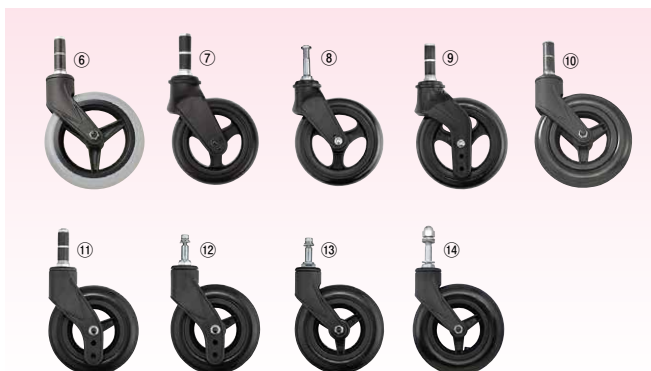

注意：キャストはフォークと車輪のセットです。車輪のみのご注文の際は「車輪」と明記をお願いします。

品名	取付け高さ (H)	車輪径 (D)	偏心量 (E)	主な使用機種
①7.5" エア(ベアリング締め)	210	194	57	
②7"ソリッド(ベアリング締め)	202	178	57	NA-467A・NS-1・ND-14・NA-118B・ND(H)-15
③7"ソリッド(ゴム締め)	208	178	61	
④7"クッション(ゴム締め)	209	178	58	
⑤7"クッション(ナット止め)	209	178	58	NEO-PR
⑥6"ソリッドM8(ゴム締め)	181	150	52	トレウォークスリム・NA-117B・NHR-7/11/12/16
⑦6"クッション(ゴム締め)	184	152	50	NHR-6・STB
⑧6"クッション(ナット止め)	184	152	50	NEO-PRリクラ
⑨6"クッション三つ穴(ゴム締め)	186~	152	50	EX-M3(旧仕様)・NA-3DX(旧仕様)
⑩6" PU(ゴム締め)	181	150	50	NEOシリーズ・NA-400シリーズ・KALUαシリーズ・軽シリーズ・NAH-209・アルク
⑪6" PU三つ穴(ゴム締め)	183~	150	50	座王(NA-506W除く)・EX-M3・NA-3DX
⑫6" PU三つ穴DC付き(ネジ止め)	183~	150	50	NA(H)-U7・NA-U2WBG・レッドウッドⅢ・座王Xシリーズ
⑬6" PU DC付き(ネジ止め)	181	150	51	NA(H)-U1・NA(H)-U2W・NAH-UC-La/Hi
⑭6" PU(袋ナット止め)	181	150	50	NEOαシリーズ・NEOβシリーズ
⑮5" PU三つ穴DC付き(ネジ止め)	163~	126	45	NA-U6
⑯5" PU・Ro三つ穴アルミ(ナット止め)	148~	126	30/33/37	キックル・NA-506W
⑰5" PU・Ro(ゴム締め)	172	126	50	ビッグレオティルトプラス・ビッグレオティルトⅢ
⑱5" PU・Ro(ネジ止め)	172	126	50	ビッグレオⅡ
⑲5"ソリッド(ゴム締め)	165	132	44	
⑳5"クッション(ゴム締め)	163	132	48	



ショックアブソーバー付きキャスト

快適な乗り心地、走行感を実現します。

内蔵された特殊オイルダンパーの働きにより、路面からくる不快な振動を柔らかく吸収します。1~2cm程度の段差や凹凸路の走行が非常に楽になります。

5インチクッションタイヤ付 ショックアブソーバー付きキャスト

税込価格 **23,980円** (本体価格 21,800円) (1本) 00175-000167

※オーダーメイド車いす用です。
※リクライニング車いすNA-117Bの6インチゴム締め式キャストと付け換えが可能です。

スポーツ
競技用モデル

アクティブ
モデル

シニア
ウルトラ
シリーズ

座王X
座王
シリーズ

軽量車いす

リクライニング
車いす

座位保持

キッズモデル

電動車いす

特殊型車いす

アルミ製
スタンダード
車いす

スチール製
スタンダード
車いす

介護
福祉用具

ストレッチャー！
防災用品
カートなど

車いす
オプション
パーツ

スポーツ
競技用モデル

アクティブ
モデル

シミュルトラ
ウルトラ
シリーズ

座王X座王
シリーズ

軽量車いす

テイルト
リクライニング
車いす

座位保持

キッズモデル

電動車いす

特殊型車いす

アルミ製
スタンダード
車いす

スチール製
スタンダード
車いす

介護・
福祉用具

ストレッチャー!
防災用品
カートなど

車いす
オプション
パーツ

アルミフォーク

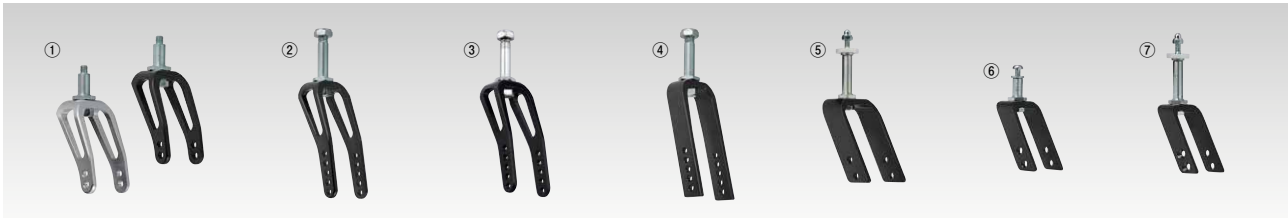

品名	幅(内々) mm	長さ mm	穴数 (片側)	主な使用機種
①EVOフォーク Aタイプ	40	178	2	AS-II・AS-III
②EVOフォーク Bタイプ	ワイド:50	S:97	S:3	MS-II・MS-III・ASR
		M:127	M:5	
		L:157	L:5	
	ノーマル:40	S:97	S:3	MS-II・MS-III・ASR
		M:127	M:5	
		L:157	L:5	
③ZNフォーク Bタイプ	40	127	5	GAIA・Ray
④アルミフォーク	ワイド:50	M:130	M:5	iS・iS-G・マジエスティー
		L:160	L:5	
	ノーマル:40	S:100	S:3	iS
		M:130	M:5	
		L:160	L:5	
⑤SSフォーク ワイド	40	80	2	O1フレーム
⑥SSフォーク ノーマル	30	65	2	NAH-207
⑦SSフォーク ノーマル ザグリ	30	65	2	O1フレーム・トライメイト

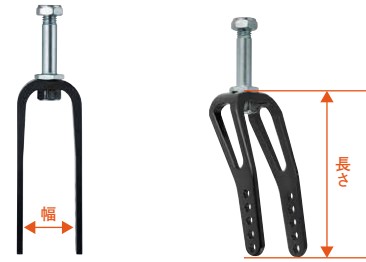

アクティブモデル/スポーツ キャスタ車輪



品名	直径 mm	幅 (取り付け幅)	適合フォーク 内寸法 mm
①5" クッション車輪	130	42	50
②4" 幅広クッション車輪	104	37	40
④3" クッション車輪	76	24	30/40
⑤4" 幅広クッションアルミ車輪	104	37	40
⑥4" クッションアルミ車輪	101	24	30/40
⑦3" ウレタン透明車輪	76	25	30
⑧3" ウレタン緑車輪	76	25	30
⑨4" 幅広クッションアルミ車輪ZN ※	104	26	40

※キャスト車輪は、フォークの種類により取付用カラーの長さが異なります。車輪のみのご注文時は取り付けのフォークの種類の明記をお願いいたします。

※⑨はGAIA・Ray用です。



4インチ ライトニングホイール(車輪のみ)

税込価格 9,350円(本体価格 8,500円)(1本)



※ゴールド・シルバー・ブラックもご
ざいます。



※レッド・ブルー・オレンジもご
ざいます。

フロッグレッグスキャストホイール 3インチ幅細/3インチ幅広/4インチ幅細/4インチ幅広

適度なクッション性を持つ3本スポークのアルミ削り出しカラーキャストホイール。高級感を持つ6色のカラーラインナップ。

■レッド ■ブルー ■オレンジ ■ゴールド ■シルバー ■ブラック

※車輪幅24mm(3・4インチ幅細)/35.5mm(3インチ幅広)/36.5mm(4インチ幅広)

価格を記載していないパーツ・オプション類はオープン価格となっております。

ブレーキ

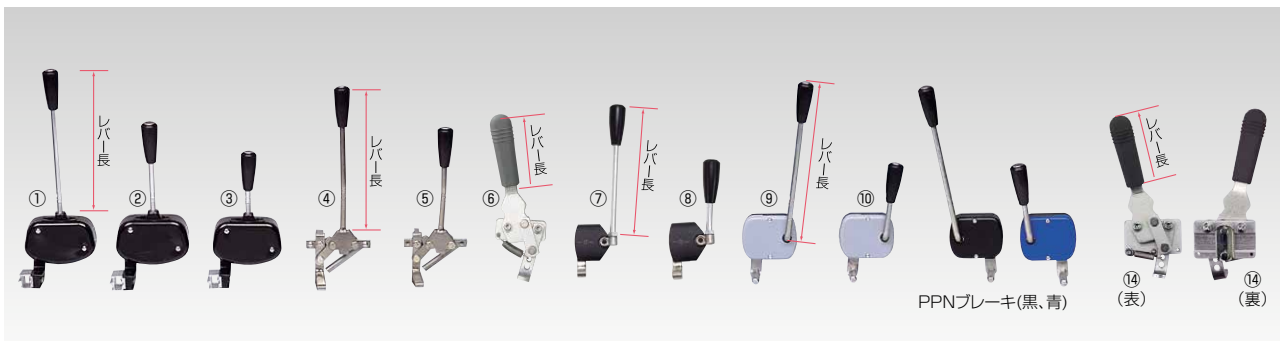

品名	レバー長 (cm)
①PPブレーキ<肘標準用>	19.5
②PPブレーキ<肘デスク用>	11.0
③PPブレーキ<肘着脱用>	8.0
④ステンタックルブレーキ<肘標準用>	19.5
⑤ステンタックルブレーキ<肘デスク用>	14.5
⑥アルミタックルブレーキ	8.5
⑦PPSブレーキ<長>	17.0
⑧PPSブレーキ<短>	9.0
⑨PPNブレーキ<長>※1※2	21.5
⑩PPNブレーキ<短>※1※2※3	10.5
⑪丸棒レバーブレーキ※2	
⑫平板レバーブレーキ※2	
⑬スポーツ用<取外し>(オーダー別注製作品)	
⑭アルミタックルブレーキ900	
⑮NEOタックル<NEOシリーズ用>	12.7
⑯NEOαタックル<NEOαシリーズ用>	12.5
⑰PUPブレーキ<シン・ウルトラシリーズ用>	11.5~18.5 (1cmピッチ8段階)

■各種延長棒

+10+18(cm)
PP, PPS用(アルミ)

PP, PPS用(アルミ)はステンタックル、PPNブレーキ、NEOβシリーズ(P100・101)、NEOシリーズ(P102・103)にも使用できます。

+10+15(cm)
アルミタックル用

- ※1 介助ブレーキ取付け専用と介助ブレーキ取付け無し用がありますのでご指定ください。
- ※2 泥除け取付け専用と泥除け取付け無し用がありますのでご指定ください。
- ※3 レバー外曲げタイプもあります。必要な場合はご指定ください。



品名	シュー長さ(mm)	シュー向き	ノブ	主な使用機種
⑳POSブレーキL	長	-	アルミ	AS-II・MS-II・MS-III・ASR・GAIA・Ray
㉑POSブレーキS	短	-	アルミ	AS-III
㉒PDブレーキ L8α ※4	20	外	黄・棒	NA-L8α/L8αW
㉓PDブレーキ L7α ※4	30	外	黄・棒	NAH-L7α/L7αW
㉔PD3ブレーキ ※4	30	外	黒・丸	CAPTAIN2
㉕PD4ブレーキ	30	外	アルミ・棒	AS-III・MS-III・ASR
㉖PD5ブレーキ ※4	30	内	黒・丸	PILOT2・PILOT2モジュール

※4 PP, PPS用(アルミ)の延長棒を取付け可能です。

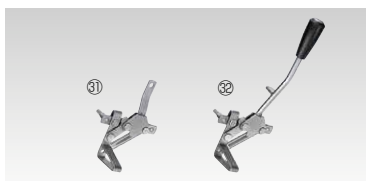

※①②足踏みステンタックル・足踏み運動ステンタックルはフルオーダー車いす専用です。取り付ける車いすにより、レバー・シューなど特別対応する場合があります。形状が異なる場合は別途お問合せください。

品名	レバー長さ(mm)	
①足踏み(ステンタックル)	46	フルオーダー用
②足踏み・ステンタックル連動	150	フルオーダー用



便利なブレーキオプション

ワンストップブレーキ

片方のブレーキ操作で両方の駆動輪のロックが可能



片側のブレーキをかけると



反対側のブレーキも自動的にがかかります。

操作側の左右切替は
ブレーキ延長棒をつけかえるだけ



PHOTO/
NA-SU1 ワンストップブレーキ装着仕様
【参考重量】13.7kg(座クッション除く)



ワンストップブレーキ 00175-000352

新車取付時加算額 **16,200円**(非課税)

※部品として購入の場合は税込29,040円(本体価格26,400円)となります。
※NEO-1Wにワンストップブレーキを装着の際は、NEO-1W用ワンストップブレーキ取付部品を購入いただく必要があります。

NEO-1W用ワンストップブレーキ取付部品

税込価格 **3,630円**(本体価格 3,300円)(1台分)

ワンストップブレーキ用OSフットブレーキ

新車取付時加算額 **18,200円**(非課税)

※上記価格にはワンストップブレーキは含んでおりません。
※ワンストップブレーキを装着していない車いすにOSフットブレーキだけを装着することはできません。
※部品として購入の場合は税込18,150円(本体価格16,500円)となります。



フットブレーキは右側取付となります。



足踏みペダルもしくは片側のブレーキをかけるだけで、左右の駐車ブレーキが連動してかかります。

PHOTO/
NEO-1β ワンストップブレーキ
OSフットブレーキつき装着仕様
【参考重量】113.3kg

ワンストップブレーキ+OSフットブレーキTAISコード
00175-000355

NEO ネオシリーズ

機種名	ワンストップブレーキ	ワンストップブレーキ OSフットブレーキつき
NEO-1	取付可	取付可
NEO-1W	取付可(別途部品必要)	取付可(別途部品必要)
NEO-2	取付可※	×
NEO-2W	取付可	×
NEO-0Lゼー	取付可	取付可

※2018年1月以前に製造のNEO-2には装着できません。

NEOβ ネオベータシリーズ

機種名	ワンストップブレーキ	ワンストップブレーキ OSフットブレーキつき
NEO-1β	取付可	取付可
NEO-1βW	取付可	取付可
NEO-2β	取付可	×
NEO-2βW	取付可	×



シンウルトラシリーズ

機種名	ワンストップブレーキ	ワンストップブレーキ OSフットブレーキつき
NA-SU1	取付可	×
NAH-SU1	取付可	×
NA-SU2W	取付可(△※)	×
NAH-SU2W	取付可	×
NA-SU7・Hi/Lo	×	×
NAH-SU7・Hi/Lo	×	×

△※駐車時に連動側(操作レバーが短い側)の操作レバーが座面より上に出ます。



ウルトラシリーズ

機種名	ワンストップブレーキ	ワンストップブレーキ OSフットブレーキつき
NA-U1	取付可	取付可
NAH-U1	取付可	×
NA-U2W	取付可	取付可
NAH-U2W	取付可	×
NA-U7	取付可	×
NAH-U7	取付可	×
NA-U2W・BG	取付可	取付可

※品質向上のため、予告なく仕様を変更する場合がありますので、予めご了承ください。

スポーツ
競技用モデル
アクティブ
モデル

シンウルトラ
ウルトラ
シリーズ

座王X座王
シリーズ

軽量車いす

テイルト
リクライニング
車いす

座位保持

キッズモデル

電動車いす

特殊型車いす

アルミ製
スタンダード
車いす

スチール製
スタンダード
車いす

介護・
福祉用具

ストレッチャー!
防災用品
カートなど

車いす
オプション

スポーツ
競技用モデル

アクティブ
モデル

シニア
シニア
ウルトラ
シリーズ

座王X座王
シリーズ

軽量車いす

テイル
リクライニング
車いす

座位保持

キッズモデル

電動車いす

特殊型車いす

アルミ製
スタンダード
車いす

スチール製
スタンダード
車いす

介護
福祉用具

ストレッチャー
防災用品
カートなど

車いす
オフショ
ン
パーツ

ジーガードⅡ G-GuardⅡ

立ったら自動的にブレーキオン!!
乗る人を守る
車いす自動安全
ブレーキオプション

G-Guard-Ⅱ (ジーガードツー) 00175-000333

新車取付時 **72,600円** (非課税)
(1台分)

G-Guard-Ⅱ 装着可能車いす
NEO-1 (P102) ・ NEO-1W (P102)

乗車時の転倒防止!

万一のブレーキの
かけ忘れも安心!



着座時の後退防止!

ドーンと座っても
安心!



PHOTO/NEO-1
G-Guard-Ⅱ装着仕様
参考重量: 15.9kg



立ち上がったら自動的に駆動輪をロック

乗車者が万が一、駐車ブレーキをかけ忘れて車いすから立ち上がった場合、自動で安全ブレーキが車いすの駆動輪を動かないようにロックします。



乗車者が立ち上がった瞬間、自動で安全ブレーキが安全を確保!



乗車者が車いすに座った状態で、駆動輪を少し動かすと、ロックが解除されます。



車いすをたたんだ状態ではロックは解除されていますので、車いすの移動もスムーズです。



- G-Guard-Ⅱの自動安全ブレーキは、万が一、駐車ブレーキをかけ忘れた場合の安全確保のための機構です。G-Guard-Ⅱ装着車いすに乗り降りする場合は、必ず左右の駐車ブレーキを確実にかけてください。
- 座クッションを使用する場合、座クッションの重量や固さ、形状によっては、G-Guard-Ⅱの自動安全ブレーキが正常に作動しません。座クッションを使用する場合は、事前に、使用する座クッションが座面に乗った状態で安全ブレーキが正常に作動するかどうかを、必ず確認してください。

G-Guard-Ⅱ(ジーガードツー)を人気のスタンダード車いすに装備したパッケージモデルをご用意しています。

ノーバンク(ハイポリマー)タイヤ装備のスタンダード車いすにG-Guard-Ⅱを装着しました。

補装具車椅子
NEO-1 レディメイド 146,300円 (非課税)
+G-Guard-Ⅱパッケージ

00175-000329

耐100kg 自走用



車いす寸法

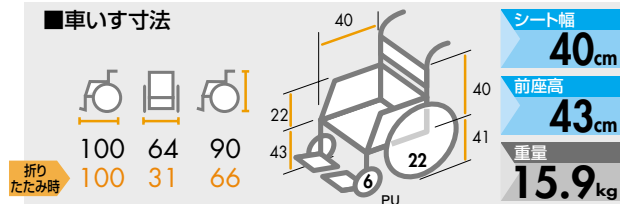

NEO-1につきましては、P102をご覧ください。



ノーバンク(ハイポリマー)タイヤ

ブレーキ各種



KF-21
介助用ドラムブレーキ

新車取付時 **20,100円(非課税)**(1台分)

車輪サイズ：
14、16、18、20、22、24、26インチ
※取付けない場合に比べ約1.1kg重くなります。
後付けの場合はご相談ください。



KF-21B
介助用バンドブレーキ

新車取付時 **20,100円(非課税)**(1台分)

車輪サイズ：
12、14、16、18、20、22、24インチ
※取りつけない場合に比べ約0.9kg重くなります。
後付けの場合はご相談ください。



KF-21C
介助用コンパクトドラムブレーキ

新車取付時 **22,300円(非課税)**(1台分)

車輪サイズ：
12、14、16、18、20、22、24インチ
※取りつけない場合に比べ約0.8kg重くなります。
後付けの場合はご相談ください。
※PK-3ロック付レバーと組み合わせたの装着はできません。

ワイヤーレバー



品名	主な使用機種
①NUW-2ブレーキレバー	ウルトラ(UCを除く)・KALUα・座王・NA-3DX・EX-M3・NA-400シリーズ・軽8(NA-L8・L8W)
②NCブレーキレバー・ZN	NCシリーズ・NEOシリーズ・NEOαシリーズ・NEOβシリーズ
③ブレーキレバー グレー	レッドウッド-II
④ブレーキレバー 黒・ZN 下出し	NAH-UC
⑤ブレーキレバー グレー・ZN 下出し	NAH-UC
⑥ブレーキレバー 黒 コーナージョイント付き	
⑦ブレーキレバー グレー コーナージョイント付き	座王NA-F7/NAH-F5・NAH-F1・NA-118B
⑧PK-3ロック付きレバー	PILOT2・PILOT2モジュール・CAPTAIN2
⑨アルミロック付きレバー・ZN	軽7(NAH-L7・L7W)
⑩ツインワイヤーレバー	レッドウッド-II/III・ピグレオティルトIII

スポーツ
競技用モデル

アクティブ
モデル

シンウルトラ
シリーズ

座王X座王
シリーズ

軽量車いす

テルト
リクライニング
車いす

座位保持

キッズモデル

電動車いす

特殊型車いす

アルミ製
スタンダード
車いす

スチール製
スタンダード
車いす

介護・
福祉用具

ストレッチャー！
防災用品
カートなど

車いす
オプション
パーツ

スポーツ
競技用モデル

アクティブ
モデル

シニア
シリーズ

座王X座王
シリーズ

軽量車いす

リクライニング
車いす

座位保持

キッズモデル

電動車いす

特殊型車いす

アルミ製
スタンダード
車いす

スチール製
スタンダード
車いす

介護
福祉用具

ストレッチャー！
防災用品
カートなど

車いす
オプション
パーツ

フットサポート各種



品名		適応シート幅(cm) ※標準的な車いすの場合	プレート全幅 (mm)
フットサポートB	小	28~	162.5
	中	32~	182.5
	大	36~	202.5

※標準フットサポートは、フットサポートB(大)です。
※フットサポートポストはレッグパイプの外径(アルミφ17・φ20・φ23 鉄/ステンレスφ16・φ19・φ22)を必ずご指定下さい。
(例:「アルミφ17用フットサポートB(大)」等ご指定ください。)



税込価格 **10,010円** (本体価格 9,100円) (1台分)

標準カラー：ブラック

- すべり止め加工で足が落ちづらくなります。やわらかく足を保護します。
- ※別注にてオーダー色も製作できます。(別途料金)



プレートの前後調節(段階式)と左右調節(段階式)のできるフットサポートです。

前後調節	7段階(13mmピッチ)
左右調節	2段階(25mmピッチ)

注意・お願い

フットサポートFは座王Xシリーズ及びオーダーメイド車いす用のフットサポートです。原則、他のフットサポートを使用している車いすへの取付けはできませんのでご注意ください。
※対応レッグパイプはアルミφ20のみとなります。



品名		プレート幅 (mm)
フットサポートC	SS	120
	S	130
	M	140
	L	150
	LL	160

プレートの前後調節(段階式)と左右微調節のできるフットサポートです。

※フットサポートポストはレッグパイプの外径(アルミφ17・φ20・φ23・φ25 鉄/ステンレスφ16・φ19・φ22)を必ずご指定ください。
(例:「アルミφ17用フットサポートC(LL)」等ご指定ください。)

注意・お願い

フットサポートCは、オーダーメイド車いす用のフットサポートです。原則、既製品の車いすへの取付けはできませんのでご注意ください。

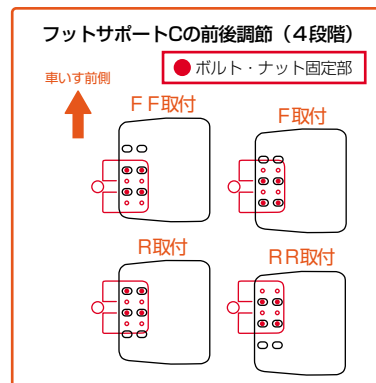

フットサポートCに無段階で角度を調節できる機構を追加したフットサポートです。

※プレートサイズ及び前後調節については上段のフットサポートCを参照ください。
※フットサポートポストはレッグパイプの外径(アルミφ17・φ20・φ23・φ25 鉄/ステンレスφ16・φ19・φ22)を必ずご指定ください。
(例:「アルミφ17用フットサポートC角度可変タイプ(LL)」等ご指定ください。)

注意・お願い

フットサポートC角度可変タイプは、オーダーメイド車いす用のフットサポートです。原則、既製品の車いすへの取付けはできませんのでご注意ください。



φ19のレッグパイプにボルトで取付けするフットサポートです。



注意・お願い

フットサポートDはフットサポートD使用機種及びオーダーメイド車いす用のフットサポートです。原則、他のフットサポートを使用している車いすへの取付けはできませんのでご注意ください。



φ20のレッグパイプにボルトで取付けするフットサポートです。



注意・お願い

フットサポートEはNEOα・NEOβシリーズ及びオーダーメイド車いす用のフットサポートです。原則、他のフットサポートを使用している車いすへの取付けはできませんのでご注意ください。

※フットサポートポストはレッグパイプの外径(アルミφ17・φ20・φ23 鉄/ステンφ16・φ19・φ22)を必ずご指定ください。(例:「アルミφ17用フットサポートB(大)」等ご指定ください。)

フットサポート各種



角度可変フットサポート (無段階式)

5mmの六角レンチを使用して無段階で角度を変えることができます。
※フットサポートBのみ

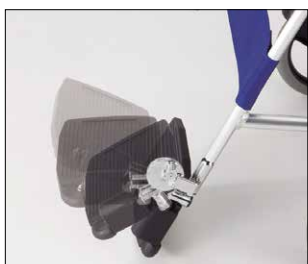

角度可変フットサポート (各段階式)

工具なしで角度を調整できます。可変角度90・120・150・180
※フットサポートBのみ



ジョイントフットサポート

コンパクトに折りたたみが可能です。
※フットサポートBのみ



ジョイントベルトフットサポート

※フットサポートポストはレッグパイプの外径(アルミφ17・φ20・φ23 鉄/ステンφ16・φ19・φ22)を必ずご指定ください。〈例:「アルミφ17用角度可変フットサポート(無段階式)B(大)」等ご指定ください。〉

足踏み式ブレーキ・転倒防止装置



PHOTO/KF-46L



PHOTO/KF-29A



PHOTO/KF-31L



足踏み式ブレーキ

税込価格 各**13,310円** (1台分)
(本体価格 各12,100円)

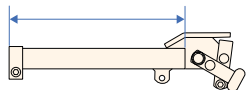

KF-46L : 矢印部寸法195mm
KF-46S : 矢印部寸法125mm

アルミ製車いす(ティッピングレバー径φ20のみ)に対応。

転倒防止装置

税込価格 各**8,030円** (1台分)
(本体価格 各7,300円)

KF-29A : ティッピングレバーアルミφ20用
KF-29B : ティッピングレバー鉄φ19用
KF-29C : ティッピングレバー鉄φ22用
取付けの際にはティッピングレバーの高さに合わせて転倒防止バーをカットしてください。

回転式転倒防止装置付足踏み式ブレーキ

税込価格 各**20,020円** (1台分)
(本体価格 各18,200円)

KF-31L : 24~18インチ車輪用
KF-31S : 16~14インチ車輪用
アルミ製車いす(ティッピングレバー径φ20のみ)に対応。取付けの際にはティッピングレバーの高さに合わせて転倒防止バーをカットしてください。

KF-30 収納式・高さ調整式転倒防止装置

税込価格 **12,760円** (1台分)
(本体価格 11,600円)

手で内側に収納できる転倒防止装置です。高さ調整式。(2cmピッチ)
アルミ製車いす(ティッピングレバー径φ20)のみ対応。

転倒防止装置は後方転倒の危険性を少なくするためのものです。転倒を完全に防止することはできません。

枕

枕(標準タイプ)



T-21 T-22 T-23 T-24 R-107 R-116

※特注品も承ります。

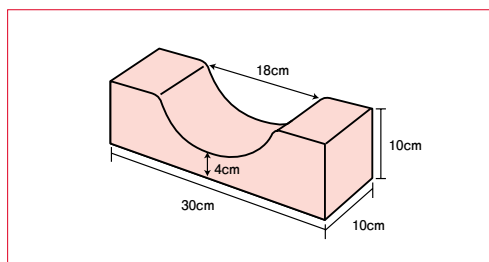

枕(NALタイプ)



カバー色:黒のみ
(カバー色の特注はできません)

NEO-10αW・NEO-3α・NEO-4α標準品です

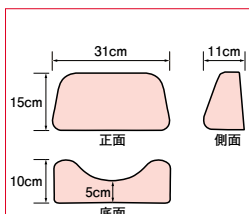

枕(STBタイプ)



黒以外のカバー色をご希望の場合は、Wラッセル(CORE)シリーズからご指定下さい。(P166参照)

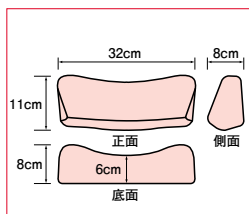

枕(PGタイプ)



黒以外のカバー色をご希望の場合は、Wラッセル(CORE)シリーズからご指定下さい。(P166参照)

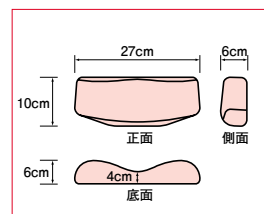

Option and parts for wheelchair

スポーツ
競技用モデル

モデル
アクティブ

シリン
ウルトラ
シリーズ

座王X座王
シリーズ

軽量車いす

リクライニング
車いす

座位保持

キッズモデル

電動車いす

特殊型車いす

アルミ製
スタンダード
車いす

スタンダード
車いす

介護
福祉用具

ストレッチャー！
防災用品
カーテンなど

車いす
オプション
パーツ

アームサポートパッド

※パッドのみのご注文の場合は、必ずアームパイプ径をご指定ください。※①、②、③はオーダーにて別寸法も可能です。



ご注文時にシートカラーをご指定ください。

①アームサポートパッド(大)

パッド長さ: 38cm ボルトピッチ: 19cm
パッド厚さ: 2.5cm



ご注文時にシートカラーをご指定ください。

②アームサポートパッド(中)

パッド長さ: 30cm ボルトピッチ: 19cm
パッド厚さ: 2.5cm



ご注文時にシートカラーをご指定ください。

③アームサポートパッド(小)

アームサポートデスク用
パッド長さ: 22cm ボルトピッチ: 11.5cm
パッド厚さ: 2.5cm



ご注文時にシートカラー
(R-105/R-107/R-116)をご指定ください。

④ブラアームサポートパッド

シートカラー: R-105/R-107/R-116
パッド長さ: 34cm ボルトピッチ: 19cm



⑤ウレタンアームサポートパッド

カラー: 黒
パッド長さ: 35.5cm ボルトピッチ: 19cm
パッド厚さ: 2.5cm



⑥NA-400シリーズ用アームサポートパッド

・NA-400シリーズ(アームサポートデスク型除く)
・ウルトラシリーズ(UCタイプ除く) ・座王(X)シリーズ
・ファスト・オーダー(アームサポートデスク型除く)
専用品です。



⑦HC-117ウレタンアームサポートパッド

カラー: 黒
パッド長さ: 26cm ボルトピッチ: 8.4cm
・KALUαシリーズ ・NAH-209



⑧ウレタンアームサポートパッドUC

カラー: 黒
パッド長さ: 37+20cm
ボルトピッチ: 19・16.8cm
・NAH-UCシリーズ



⑨フォームグリップ

カラー: 黒
パッド長さ: 25.5cm 適用パイプ径: φ25 またはφ22
・エボリューションシリーズ

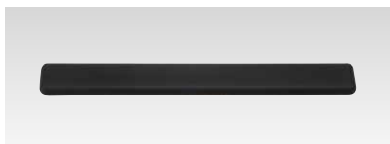

⑩ウレタンアームサポートパッドNEOα

カラー: 黒
パッド長さ: 36cm ボルトピッチ: 19cm パッド厚さ: 2cm
・NEOαシリーズ (NEO-3α・NEO-4α除く)
・NEOβシリーズ



⑪ウェイビーアームサポートパッド

・シン・ウルトラシリーズ専用品です。

ベルト

胸部へのあたりがやさしく、呼吸を妨げにくい、4点式のシートベルトです。

ストレッチボディベルト Mサイズ ストレッチボディベルト Sサイズ

税込価格 23,980円(本体価格 21,800円)

ブラバックル
着脱式



中央のベルトはゴム素材で伸縮します。

●寸法



	ア	イ	ウ	重量
Mサイズ	39cm	27cm	29cm	260g
Sサイズ	31cm	21cm	25cm	220g

ベルト

※シートベルトの取り付け方について(通常は、座シートの一審奥のビスをはずしてシートパイプとシートの上にベルトの端をどし込みます。)



KF-5 Yベルト

税込価格 **4,730円**
(本体価格 4,300円)

●ベルトはPPベルトとなります。

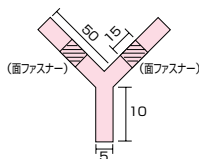

※座シートには
カシメによる
取付けが必要です。

KF-43 あすなるベルト

税込価格 **11,880円**
(本体価格 10,800円)

- キルティングで優しい風合いです。
- シートに置くだけ。
- 後側で結び留めします。

材質：
ポリエステル65%・
綿35%

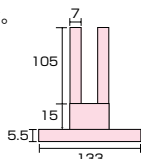

KF-6A 折り返しマジックベルト

税込価格 **4,730円**
(本体価格 4,300円)

●ベルトはPPベルトとなります。

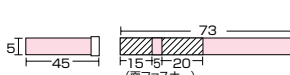

KF-6B カーバックルベルト

税込価格 **5,390円**
(本体価格 4,900円)

●ベルトはPPベルトとなります。

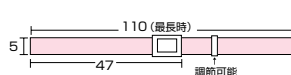

KF-6C プラバックルベルト

税込価格 **4,730円**
(本体価格 4,300円)

●ベルトはPPベルトとなります。

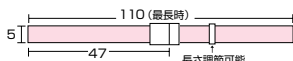

PHOTO/KF-2

KF-2/KF-2S アングルストラップ

税込価格 各**4,180円**(1台分)
(本体価格 各3,800円)

●座直性の足が前方にすべり落ちるのを防ぐために使用します。

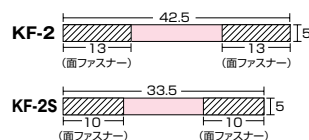

KF-1 ヒールループ

税込価格 **4,180円**(1台分)
(本体価格 3,800円)

●足がフットプレートから後方にすべり落ちるのを防ぎます。



PHOTO/Lサイズ

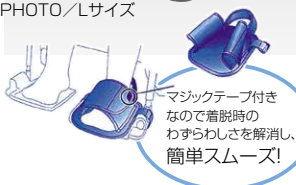

マジックテープ付き
なので着脱時の
わずらわしさを解消し、
簡単スムーズ!

エンゼルフットガード Lサイズ(黒) エンゼルフットガード Mサイズ(茶)

税込価格 各**3,520円**(本体価格 各3,200円)(片側)

- 車いすのフットサポートから足が落ちてしまう人に。車いすに安心して座れます。左右兼用で、靴をはいたままでも装着可能なゆとりサイズ。

素材：ナイロン、ポリエステル他
サイズ：L/24~26cm、M/22~24cm
カラー：L/黒、M/茶
洗濯○(手洗い)
脱水×
乾燥機×

シート同色合せ面ファスナーベルト

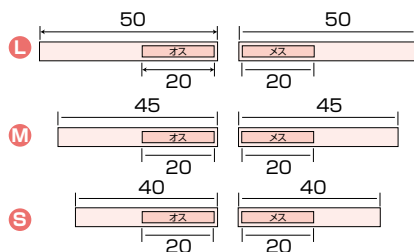

※ご注文時には
ベルト幅寸法を
ご指定ください。

※色の指定は
P176・177を
ご参照ください。



パイルベルト

税込価格 **5,170円**(本体価格 4,700円)

- 肌触りがソフトです。ループ式でどの長さでも止められます。

材質：パイル生地・ポリエステル100%
カラー：オレンジ・ブルー

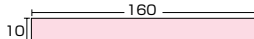

※特注品も承ります。(別途料金)

工業用ベルト



幅(9種類)
300mm
200mm
175mm
150mm
125mm
100mm
90mm
75mm
50mm

スポーツ
競技用モデル

アクティブ
モデル

シニア
ウルトラ
シリーズ

座
王×
座
王
シリーズ

軽
量
車
い
す

テ
イ
ト
リ
ク
ラ
イ
ン
グ
車
い
す

座
位
保
持

キ
ツ
モ
デ
ル

電
動
車
い
す

特
殊
型
車
い
す

ア
ル
ミ
製
ス
タ
ン
ダ
ー
ド
車
い
す

ス
テ
ー
ル
製
ス
タ
ン
ダ
ー
ド
車
い
す

介
護
・
福
祉
用
具

ス
ト
レ
ッ
チャ
!
防
災
用
品
・
カ
ー
ト
な
ど

車
い
す
オ
プ
シ
ョ
ン
パ
ー
ツ

Option and parts for wheelchair

スポーツ
競技用モデル

アクティブ
モデル

シニア
シリーズ

座王X座王
シリーズ

軽量車いす

リクライニング
車いす

座位保持

キッズモデル

電動車いす

特殊型車いす

アルミ製
スタンダード
車いす

スチール製
スタンダード
車いす

介護・
福祉用具

ストレッチャー!
防災用品
カーテンなど

車いす
オプション
パーツ

グリップ

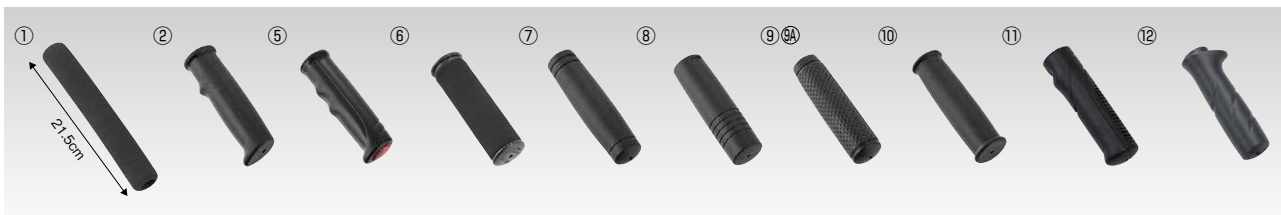

①No.1 スポンジ特別寸法用グリップ φ22用	⑥No.6 スポンジグリップ φ22用	⑨No.9 グリップ(黒) φ22用	⑩No.11 グリップ(黒) φ22用
②No.2 グリップ(黒) φ22用	⑦No.7 グリップ(黒) NC φ22用	⑫No.12 グリップ(黒) φ22用	
⑤No.5 グリップ(黒) 反射鏡付 φ22用	⑧No.8 グリップ(黒) L7L8 φ22用	⑩No.10 標準グリップ(アルミ車使用) φ22用	

ポケット各種

背シート用

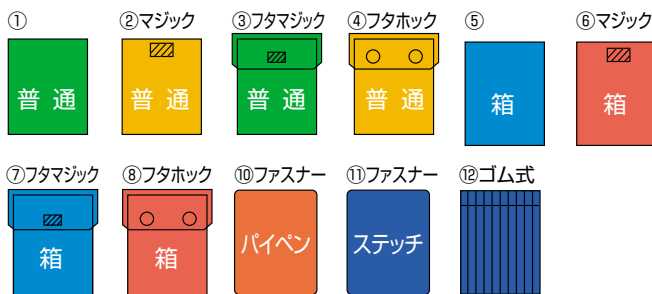

座シート用



※ポケットを大きくする場合は、(ポケット大フタマジック・ポケット大マジック)等と、指示して下さい。

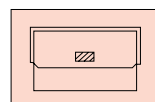

ポケット大
フタマジック

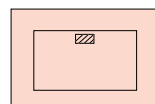

ポケット大
マジック(フタなし)

アクセサリ



ユニバーサルネット

税込価格 **6,600円**
(本体価格 6,000円)

●ペットボトルや小物の置き場所に便利です。面ファスナーで簡単に取付けできます。



NISSIN SPORTS スマートフォンホルダー 黒II

スマートフォン端末を収納できます。車いすのフロントパイプ、レッグパイプなどに巻きつけて装着します。

税込価格 **2,750円**(本体価格 2,500円)

- ホルダーサイズ：タテ15cm×ヨコ10.5cm (内寸ヨコ9.5cm×マチ2cm)
- カラー：ブラック



NISSIN SPORTS ドリンクホルダー

500mlサイズペットボトルの収納に最適です。車いすのフロントパイプ、レッグパイプなどに巻きつけて装着します。

税込価格 **2,750円**(本体価格 2,500円)

- カラー：レッド・ブラック

リラックスサポート NISSIN × phiten



装着例

RAKUWAネックX50 NISSINモデル

ファイテンRAKUWAネック X50のNISSINオリジナルモデルです。リラックスサポートとファッションアイテムとして使用できます。

税込価格 **3,520円**(本体価格 3,200円)

- 長さ55cm
- アクアチタンX50含浸ミクロチタンボール配合

アクセサリ



Fキャリア

税込価格 **8,085円**
(本体価格 7,350円)

- 車いすのパイプに簡単に取付けできます。大きな荷物等を乗せるのに便利です。

サイズ：取付箇所パイプ径(5種類)
φ17・19・21・23・25用※

※それぞれ、+φ2
までは取付可能
です。



どこでもさすべえ固定式

税込価格 **4,378円**
(本体価格 3,980円)

- ワンタッチで傘をとりつけ雨の日、日射しの強い日のお出かけをサポートします。傘の角度は自由に変えられます。



取付可能パイプ径：φ16~25
カラー：グレー



KF-10 車輪カバー

税込価格 **5,610円**(1台分)
(本体価格 5,100円)

- 室内使用時に用います。
- サイズ：14、16、18、20、22、24、26
インチ用
※サイズをご指定ください。



KF-11 車いすカバー

税込価格 **8,250円**
(本体価格 7,500円)

- 室内保管時に使用します。
- 材質：ナイロンタフタ

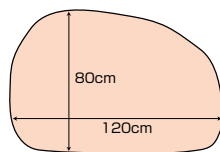

ティッピングキャップφ20用

- ティッピングレバーに取付けて足踏みペダルとして使用します。

ティッピングレバー径φ20用

ペダルを温めてから、奥までしっかりと押し込んで取付けてください。

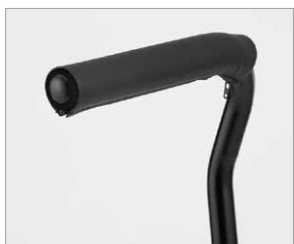

パイプアームサポート カバーφ35用

税込価格 **6,050円** (1台分)
(本体価格 5,500円)

- スポンジ部の外径が35mmのパイプアームサポートに使用できる、肌ざわりの良い天然皮革製のカバーです。取付けはファスナー式。アームサポートのスポンジを保護します。

カラー：ブラック
対応機種：AS-III/ASR Urban/
MS-III/GAIA/Rayなど



KF-3 泥よけ

税込価格 **10,670円**(1台分)
(本体価格 9,700円)

- 屋外で使用する場合に、タイヤで袖口や手を汚すのを防ぎます。
- カラー：シルバー、ブラック
(標準はシルバーです。)

※ご注文時には車輪径(インチ)をご指定ください。



スマートフラップ

税込価格 **8,910円**(1台分)
(本体価格 8,100円)

- 粘着テープ付面ファスナーでアルミサイドガード板に貼り付けて使用する。後付け式の泥除け(フラップ)です。

※布製サイドガードカバー仕様の車いすには装着できません。
※お客様自身での取付け作業が必要です。



- 大小の取付けにはティッピングレバーに穴加工が必要です。(中のみ穴あけ不要)。中はティッピングレバー径φ19、φ20に対応します。

写真は
サイズ中です。

KF-7 杖入れ

税込価格 **4,180円**
(本体価格 3,800円)

大：10×10cm(鉄)
中：5×10cm(ブラ)
小：5×5cm(ブラ)

※「中」をφ17パイプに取付け予定の場合は、「KF-7中φ17用」をご指定ください。



- ベルトは面ファスナーでバックサポートへ取り付けます。ケースの取り付けはティッピングレバーへの穴あけ加工が不要です。

KF-7BM 杖入れ

税込価格 **4,180円**
(本体価格 3,800円)

5×10cm(ブラ)

対応機種
NA-SU1/NAH-SU1/
NA-SU2W/NAH-SU2W/
NA-SU7-Hi/NAH-SU7-Hi/
NA-SU7-Lo/NAH-SU7-Lo/
NA-U1/NAH-U1/
NA-U2W/NAH-U2W/NA-U2W-BG/
NA-X521W/NAH-X521W



日除け(PT3タイプ)

- 取付けにはφ22のパイプにφ6.4mmの穴あけ加工が必要です。



開閉式の確認窓
つきです。



サマーシールド® PB日除け

東しのサマーシールド® PBを使用。遮光率100%・UVカット率99%以上。-4から-7Cのすぐれた遮熱効果を発揮します。
(効果の数値はいずれもカケンテストセンター測定)

- 取付けにはφ22のパイプにφ6.4mmの穴あけ加工が必要です。

スポーツ
競技用モデル

アクティブ
モデル

シニア
シリーズ

座
席
王
座
席
ス
リ
ー
ス

軽
量
車
い
す

テ
レ
リ
ト
ク
ラ
イ
ン
グ
車
い
す

座
位
保
持

キ
ツ
ズ
モ
デ
ル

電
動
車
い
す

特
殊
型
車
い
す

アル
ミ
製
ス
タ
ン
ダ
ー
ド
車
い
す

ス
テ
ー
ル
製
ス
タ
ン
ダ
ー
ド
車
い
す

介
護
・
福
祉
用
具

ス
ト
レ
ジ
ャ
!
防
災
用
品
・
カ
ー
ト
な
ど

車
い
す
の
オ
プ
シ
ョ
ン

スポーツ
競技用モデル
アクティブ
モデル
シミュラ
シリアル
シリアル
座主X座主
シリアル
軽量車いす
テイル
リクライニング
車いす
座位保持
キッズモデル
電動車いす
特殊型車いす
アルミ製
スタンダード
車いす
ステン
スタン
ダード
車いす
介護
福祉用具
ストレッチャー
防災用品
カーテン
車いす
オフ
ショ
ン

アクセサリ



NISSIN SPORTS Tシャツ

スポーツ時に最適な、速乾性に優れたTシャツです。前面にNISSINロゴ、背面にNISSIN SPORTSロゴ入り。

税込価格 **5,170円** (本体価格 4,700円)

●サイズ: S-M-L-XL-XLL



NISSIN SPORTS ジャンパー

前面にNISSINロゴ、背面にNISSIN SPORTSロゴ入り。

税込価格 **6,270円** (本体価格 5,700円)

●サイズ: フリー-XL
●中わた: ポリエステル100%



NISSIN SPORTS ベンチタオル

NISSIN SPORTSのロゴ入りタオルです。

税込価格 **7,920円** (本体価格 7,200円)

●サイズ: 90cm×160cm



エルシード BK1 Plus

●タイヤへのエア注入に便利な充電式空気入れ。付属アダプターで英式・米式・仏式・ボール・浮き輪などに対応。フル充電で10分稼働可能 (充電時間 約2.5~3時間)

能力 一般自転車タイヤ 2分×8本 暗いところでも安心なLEDライトつき

●出力最大圧力: 150PSI(10.28BAR)精度±1PSI
●空気量: 4.5L/分(無負荷時)
●バッテリー: リチウムポリマー式電池、6000mAh / 22.2Wh
●サイズ: 高さ193mm×幅83.3mm×奥行48mm (本体のみ)
●重量: 420g(本体のみ)



Makita(マキタ)

マキタ MP100DSH

税込価格 **22,330円** (本体価格 20,300円)

●タイヤへのエア注入に便利な充電式空気入れ。付属アダプターで英式・米式・仏式・ボール・浮き輪などに対応。充電時間 約22分 能力 一般自転車タイヤ(26インチ) 約23秒×46回 暗いところでも安心なLEDライトつき

●最高圧力: 830kPa(121PSI)
●吐出量: 12.0L/分(200kPa時)
●バッテリー: リチウムイオン式電池 1.5Ah
●サイズ: 長さ235mm×幅74mm×高さ173mm (本体のみ)
●ホース長: 650mm
●重量: 1.1kg(本体+バッテリー)



パナレーサー BFP-04AGA3-Y

●アルミ製手動式空気入れ (フロアポンプ)。付属アダプターで英式・米式・仏式・ボール・浮き輪などに対応。空気圧ゲージ付き。

●充填圧上限(仏式・米式): 1100kPa
●充填圧上限(英式): 500kPa
●本体材質: アルミ
●本体カラー: 黄



パナレーサー BFP-PGAB2-LH

●樹脂製手動式空気入れ (フロアポンプ)。付属アダプターで英式・米式・仏式・ボール・浮き輪などに対応。空気圧ゲージ付き。

●充填圧上限(仏式・米式): 700kPa
●充填圧上限(英式): 500kPa
●本体材質: 樹脂
●本体カラー: 黒



雨でも外に出られる

*PHOTO/Mサイズ
クリアー/オレンジ
モデル人物身長: 165cm

左胸部と背中には
反射テープがついています。

背中

Piro Racing 車椅子レインコート

車椅子ユーザーの目線で開発

- 車椅子に座ったまま車椅子ごと上からかぶるだけ!
- すっぽりかぶるだけだから脱ぎ着がとても楽です。
- 自走ができてタイヤも濡れません。
- 生地がしっかりしていて立体裁断なので、車椅子をこいでもタイヤに巻き込まれません。
- 電動車椅子の場合、手元が見えるので操作も安心。モーター・バッテリーも濡れません。(XLサイズ)

素材: pvc樹脂

S~Lサイズ

税込価格 **11,000円**
(本体価格 10,000円)

XLサイズ

税込価格 **12,100円**
(本体価格 11,000円)



*PHOTO/XLサイズ

S: 身長140~155cm
M: 身長155~170cm
L: 身長170~190cm
XL: 電動車椅子用

前部分の長さは、車椅子のサイズにあわせて、ご自分でカットできます。

株式会社アトリエロングハウス ヒロレーシング

使用上の注意

- 高熱に弱いので、タバコ・ストーブ・焚き火などにはご注意ください。
- 車輪に引っかかっているか注意してご使用ください。
- ペーサーカーをご使用のお客様は、マグネットを使用しておりますので、ご使用をお控えください。

ご注文の際はサイズ・カラーをご指定ください。

テーブル各種

4ヶ所固定で固定力に優れ、
屈まずに取付けが可能



TY070L

TY070L 車いす用テーブル“これべり” 軽量タイプ

税込価格 **21,230円** 00175-000261
(本体価格 19,300円)

- 樹脂製のテーブルで清掃・消毒が容易
- 座幅38～42cmの車いすに取付け可能
- 取付け簡単(工具・部品不要)

材質：テーブル部/ポリプロピレン
フレーム部/アルミニウム合金製
寸法：テーブル部/63(W)×50(D)×2(T)cm
全体部/63(W)×55(D)×4.6(T)cm
重量：約2.7kg
JAN：4519856004682

注意・お願い

- アームサポート最大外寸51cmまで取付け可能。
(但しデスクタイプには不可)
- 車椅子を移動する際テーブルだけで持ち上げないでください。

TY070L用補修部品 面ファスナーベルト

品番	仕様
TY070L-1	長さ32cm(短)1本
TY070L-2	長さ36cm(長)1本

樹脂製のテーブルで非常に軽量(1.5kg)、
水洗いも可能



TY070E

TY070E 車いす用テーブル Eタイプ

税込価格 **11,550円** 00175-000260
(本体価格 10,500円)

- 4本の面ファスナーベルトで肘かけに固定

材質：テーブル部/ポリプロピレン
寸法：63(W)×50(D)×2(T)cm
重量：約1.5kg
JAN：4519856004699

注意・お願い

- 車椅子を移動する際テーブルだけで持ち上げないでください。



面ファスナーベルト部

TY070E用補修部品 面ファスナーベルト

品番	仕様
TY070E-1	長さ26cm1本

■取付け簡単でしっかりと固定

位置を決め



①テーブルを車椅子のアームレストの上に置き位置を決め、面ファスナーで2ヶ所固定

面ファスナーで固定



②テーブルを上にあげ、面ファスナーで2ヶ所固定

テーブルを元に戻してロック



③テーブルを元に戻しロックをかけた固定



L(大)：W60×D45



S(小)：W45×D30

- ・KF-4LF…サイズ大・前後スライド式
- ・KF-4LM…サイズ大・面ファスナー止め式
- ・KF-4LJ…サイズ大・上下スライド式
- ・KF-4SF1…サイズ小・前後スライド式(右側取付け)
- ・KF-4SF2…サイズ小・前後スライド式(左側取付け)
- ・KF-4SM…サイズ小・面ファスナー止め式
- ・KF-4SJ…サイズ小・上下スライド式

※面ファスナー止め、前後スライド式、上下スライド式の3種類があります。ご注文の際にご指示ください。
※別注にて特別寸法も製作できます。(別途料金)

■サイズ

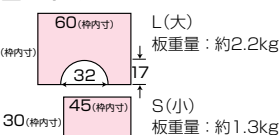

■取付け方

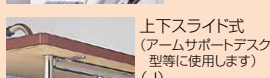
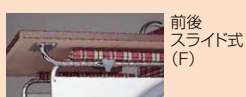

※上下スライド式の受け金具はフレームにリベット止めとなります。



KF-4A テーブル

税込価格 **各10,670円**
(本体価格 各9,700円)

- 表面はキズのつきにくい堅質材を使用。

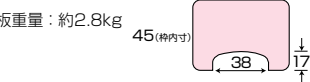

- ・KF-4AF…前後スライド式
- ・KF-4AM…面ファスナー止め式
- ・KF-4AJ…上下スライド式



KF-4D テーブル(大)カット大

税込価格 **各11,990円**
(本体価格 各10,900円)

板重量：約2kg

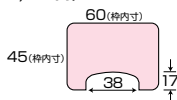

- ・KF-4DF…前後スライド式
- ・KF-4DM…面ファスナー止め式
- ・KF-4DJ…上下スライド式



KF-4G テーブル(大)ゴム枠

税込価格 **各13,310円**
(本体価格 各12,100円)

板重量：約2.5kg

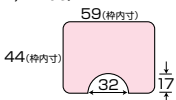

- ・KF-4GF…前後スライド式
- ・KF-4GM…面ファスナー止め式
- ・KF-4GJ…上下スライド式



KF-4Z テーブル(大)全面ゴム枠

税込価格 **各16,060円**
(本体価格 各14,600円)

板重量：約2.6kg

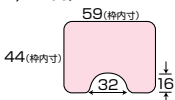

- ・KF-4ZF…前後スライド式
- ・KF-4ZM…面ファスナー止め式
- ・KF-4ZJ…上下スライド式



KF-4W テーブル(白)全面ゴム枠

税込価格 **各16,060円**
(本体価格 各14,600円)

板重量：約2.7kg

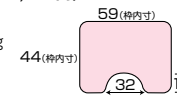

- ・KF-4WF…前後スライド式
- ・KF-4WM…面ファスナー止め式
- ・KF-4WJ…上下スライド式

価格を記載していないパーツ・オプション類はオープン価格となっております。

ガートル掛け・ボンベ架



KF-8B ガートル掛け

税込価格 **11,990円**
(本体価格 10,900円)

- ティッピングレバー径φ19~22の普通型車いすに簡単に取付けできます。ガートル棒付き。
- 受け金具のティッピングレバーへの取付けが比較的簡単にできます。

ガートル棒長さ/88~158cm
(ノボルトによる伸縮式)



KF-12B ガートル掛け

税込価格 **11,990円**
(本体価格 10,900円)

- ティッピングレバー径φ19・φ20の普通型車いすに取付けられます。ガートル棒付き。
- 取付け時にガートル棒の角度を微調節できます。

ガートル棒長さ/88~158cm
(ノボルトによる伸縮式)

※φ17パイプに取付け予定の場合はご相談ください。



KF-13 取り外し式ガートル掛け

税込価格 **16,060円**
(本体価格 14,600円)

- ノブネジ固定式で、ほとんどの普通型車いすに取付け可能です。(但し、リクライニング車いすは除きます。)

ガートル棒長さ/93~163cm
(ノボルトによる伸縮式)



KF-9 フロント取付式ガートル掛け

税込価格 **11,990円**
(本体価格 10,900円)

- フロントパイプ径φ17・φ20・φ22の車いすに取付けできます。ガートル棒付き。

ガートル棒長さ/88~158cm
(ノボルトによる伸縮式)



(KF-20S装着例)

KF-20S ボンベ架(小) クランプ固定式
KF-20S2 ボンベ架(小) シートビス固定式

税込価格 各**14,740円**
(本体価格 各13,400円)

内径: 10.5cm ボンベ収納部高さ: 29cm
重量: 1.3kg 材質: スチール
取付可能パイプ径 φ19~22

※ボンベ架の反対側のティッピングレバーに転倒防止装置を装着しての使用を推奨します。



(KF-23J装着例)

KF-23J NEO・NEOβシリーズ用 転倒防止装置付きボンベ架

税込価格 **14,300円**
(本体価格 13,000円)

取付可能機種 NEO-1・NEO-1W※・NEO-0レザー・NEO-1β・NEO-1βW※

※NEO-1W及びNEO-1βWのアームサポート兼ね上げの際は、ボンベやその付属品にアームサポートが接触しないようご注意ください。

重量: 1.5kg 材質: スチール
対応ボンベ/直径130mm以下
ボンベ収納部高さ: 22cm

KF-23H NEO・NEOβシリーズ用 転倒防止装置付きボンベ架

税込価格 **14,300円**
(本体価格 13,000円)

取付可能機種 NEO-2・NEO-2W※・NEO-2β・NEO-2βW※

※NEO-2W及びNEO-2βWのアームサポート兼ね上げの際は、ボンベやその付属品にアームサポートが接触しないようご注意ください。

重量: 1.5kg 材質: スチール
対応ボンベ/直径130mm以下
ボンベ収納部高さ: 22cm

転倒防止装置は車いすの転倒を確実に防止するものではありません。車いすが転倒しないよう、十分注意してご使用ください。



KF-25 ボンベ架 クランプ固定式

税込価格 **14,740円**
(本体価格 13,400円)

取付可能機種 NA-SU1/NA-SU2W/NA-U1/NA-U2W/NA-U2W・BG/NAH-U1/NAH-U2W/NA-X521W/NAH-X521W

重量: 1.2kg
材質: スチール
対応ボンベ/直径130mm以下
ボンベ収納部高さ: 22cm

※ボンベ架の反対側のティッピングレバーに転倒防止装置を装着しての使用を推奨します。



KF-20R リクライニング用 ボンベ架

税込価格 **21,340円**
(本体価格 19,400円)

シート幅: 40cm
小/内径10.5cmのみ
重量: 1.8kg

※シート幅40cm以外、又、ボンベ架、大の場合別料金特注となります。

※ご注文の際は車いすの機種をご指定ください。

バックサポート(背シート)名入れ

丸ゴシック体



楷書体



- 熱転写プリントで車いすのバックサポート(背シート)に名入れができます。

文字色: 白色のみ
書体: 角ゴシック体・丸ゴシック体・楷書体
よりご指定ください。

ネームプレート



PHOTO/ネームプレート30X120貼付例

- 粘着テープ貼付式の亚克力製ネームプレートです。

基本サイズ
ネームプレート30X100: タテ3cm×ヨコ10cm
ネームプレート30X120: タテ3cm×ヨコ12cm
基本記載内容
黒色丸ゴシック体文字で2行以内
(記載内容をご指定ください)

※NA-400シリーズに使用の際はネームプレート30X100をご指定ください。

クッション

ムアツ 車いす用クッション

MuAtsu™

床ずれ防止のマットレスとして開発され、健康に向き合い続けてきたムアツ。その床ずれ防止のテクノロジーを応用し、折りたたみ機能を付加した車いす用軽量クッションです。

ムアツの特殊構造のクッションは座圧を分散、血流を妨げにくく、通気性にも優れ、長時間の利用でも快適にご使用いただけます。

超軽量
重量
350g



幅広い対応力

後方のアーチ形状が全長41cmで座奥までしっかりと支持し、様々な車いすに対応します。



クッションをつけたまま車いすを折りたたむことができます。

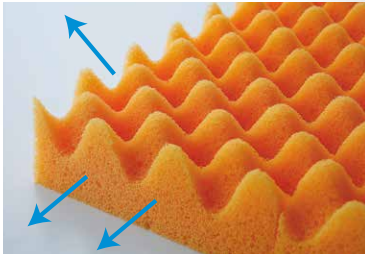

無膜ウレタン使用

無膜ウレタンを使用し通気性に優れた蒸れにくい構造です

ポリジン加工

側地（カバー）にはニオイの元となるバクテリアの繁殖を抑えるポリジン加工を施しています。



POLYGIENE
FRESHNESS

MuAtsu クッション NX2 00175-000416

税込価格 **13,860円** (本体価格 12,600円)

サイズ：厚6×幅37×奥（最長部）41cm

重量：350g（側地含む）

側地（カバー）：ポリエステル100%（ポリジン加工）

詰めもの：ウレタンフォーム

SHOWA NISHIKAWA

企画・開発 昭和西川株式会社

ムアツの特長

1 独自の凹凸構造で身体を点で支える

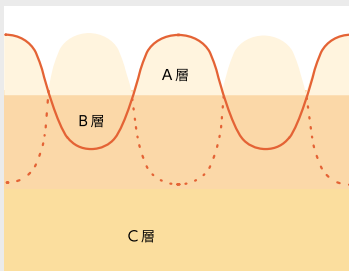

A層 身体の重さを「点」の状態を支えます。

B層 凹凸の谷の部分が隙間をつくり、空気の流れを保ちます。

C層 身体全体のバランスをよく受け止め、体圧を分散します。

2 身体との接触面積が少なくなり、血行を妨げにくい

—— 体圧テスターによる接触面の比較 ——

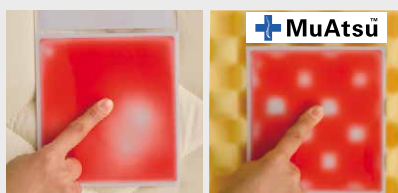

一般的な固綿敷きふとん 点で支え、圧力を分散。
白い部分に圧力が集中

3 凹凸構造が受け止めた座圧をバランスよく分散

—— 座圧分布の比較 ——

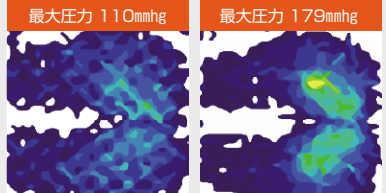

最大圧力 110mmhg
ムアツEHM35 (柔らかい)女性 スケール0~200mmhg

最大圧力 179mmhg
クッション 標準クッション 女性 スケール0~200mmhg

スポーツ
競技用モデル

アクティブ
モデル

シニア
ウルトラ
シリーズ

座王X座王
シリーズ

軽量車いす

テルト
リクライニング
車いす

座位保持

キッズモデル

電動車いす

特殊型車いす

アルミ製
スタンダード
車いす

スチール製
スタンダード
車いす

介護・
福祉用具

ストレッチャー！
防災用品
カートなど

車いす
オフショ
ン
パーツ

価格を記載していないパーツ・オプション類はオープン価格となっております。

クッション

不思議な座りここと抜群の安定「うすく」で「軽い」「安定」するクッション

TKクッション うすかる

TOKAI KOGYO CO., LTD.

安心
保証
2年

Made in Japan



スポーツカーの座席に使用されている
特殊なウレタンで作りました。

うすくても 底付きしにくい。
体が安定しやすい。
へたりにくい。



表面に発泡成形に伴う気泡がある
場合がありますが、性能には支障が
ございません。

TKクッションうすかる 00175-000320

税込価格 14,520円 (本体価格 13,200円)

車いす適合サイズ：40×40cm
本体サイズ：幅40×奥行42×厚7cm
(股部厚7cm、膝下部厚4.5cm、臀部厚2.5cm)
本体重量：710g(カバー含む)

秘密は、新開発のウレタン技術

表面は、柔らかく、中心部にこしがあります。
お尻を包み込むように受け止めます。

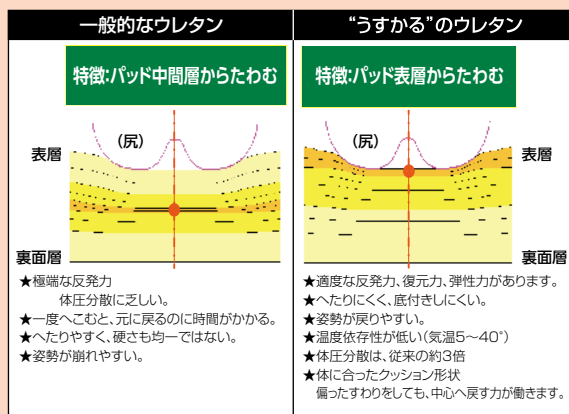

★体圧分散性が高い理由は、表層が柔らかく、体を包み込むためです。
★硬度測定も良好
ソフト性能により体圧分散性能を向上させます。

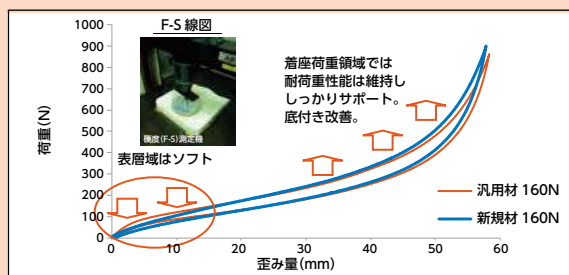

世界TOPレベルの自動車シートと同じ基準で測定

★床ずれの原因となるせん断力も少ない。
体に当たる面が柔らかく、沈み込む為、一般的なウレタンより
も、せん断力も少なく、床ずれができにくくなります。

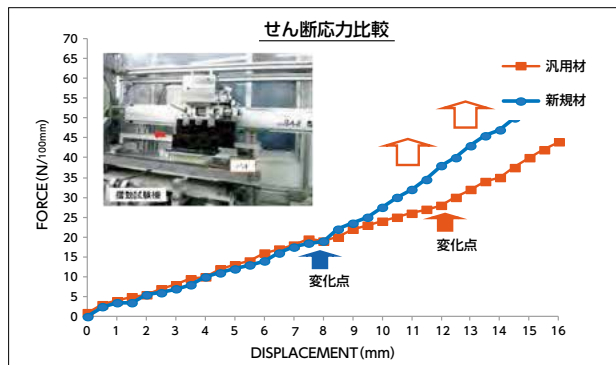

★高耐久性も良好。
汎用ウレタンフォームに比べ、硬度変化が小さく長時間、長期
間使用してもクッション性能を維持できます。

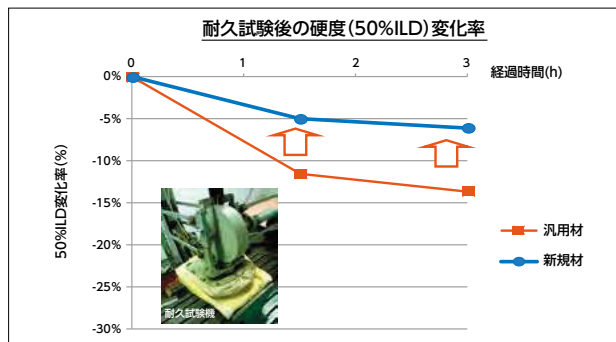

※保証について
保証期間は、購入後2年です。保証は、通常使用でのウレタンの最低限の機能維持を保証するものであり、
汚れ等は保証内容に含まれません。また、カバーは消耗品のため保証対象外となります。

クッション

for Best Care **ALCARE**



エアスルー構造だからムレにくい。
正しい姿勢を保ってズレを低減。
体をしっかり支えて体圧を分散。

- サポートフレームが骨盤や臀部を安定させて正しい姿勢を保ち、前方へのすり落ちを低減します。
- 硬さの異なる素材からなる凹形状により、臀部を適度に沈み込ませ、前後左右へのズレを低減します。

リフレア

税込価格 **16,654円** (本体価格 15,140円) 00175-000223

材 質：高透気・低反発ウレタンフォーム
高透気ウレタンフォーム
ビーズ発泡ポリエチレン
サイズ：厚さ7.5(後側10)タテ39×ヨコ39cm
重 量：0.5kg
カバーカラー：ダークブルー

リフレア・高通気カバー

税込価格 **4,048円** (本体価格 3,680円)

材 質：高通気・撥水抗菌加工
ポリエステルニット
軟質ポリプロピレン樹脂
ウレタン樹脂コーティング
ポリエステル布
サイズ：厚さ7.5(後側10)
タテ39×ヨコ39cm
カバーカラー：ダークブルー



高機能素材

- **EXGEL(エクスジェル)** 荷重に対する体積移動。体積縮小を生じない体圧分散に優れた素材!人の皮膚組織に近い柔らかさで好感触!更に人を優しく支える基礎硬度をもっています。理想的な反発力を追求して生まれた遅延回復のGELはどんなに変形しても元にもどります。また衝撃吸収の作用があるため、長時間の車いすの移動で感じる振動の体への負担をやわらげます。

- EXGEL(エクスジェル)を使ったラプソンのエコノミータイプ。厚さ3.5cmで通常の円座クッションとしてご利用できます。



ラプソン

税込価格 **38,720円** (本体価格 35,200円)

サイズ：タテ40×ヨコ40cm 厚み：前8.5cm/後7cm
重 量：約1.7kg 材 質：エクスジェル、ウレタン

ラプソン E

税込価格 **16,500円** (本体価格 15,000円) 00175-000302

重 量：約0.9kg サイズ：厚み3.5×タテ40×ヨコ40cm 材質：エクスジェル、ウレタン



- 低反発ウレタンを使用した、三層構造の車いす用クッションです。3種類の厚さをご用意しました。

e クッション

税込価格 **12,760円** (本体価格 11,600円) 00175-000224

厚さ(3種類)：4・6・8cm
サイズ：40×40cm
カバーカラー：ブルー
重量：約0.3kg(4cm厚)／0.75kg(6cm厚)／1.05kg(8cm厚)

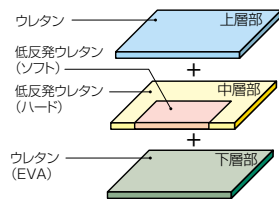

足駆動性へ配慮した姿勢保持クッション

- 車いす上の滑りすわりや斜めすわりなどを防止する姿勢保持クッションです。足駆動が楽になります。骨盤や体幹をやさしくしっかりサポートします。

FC-アジャストフルセット

00149-000007

税込価格 **41,800円** (本体価格 38,000円)

座クッション+背クッション+サイドパッド2個+骨盤パッド2個
適応車いす：シート幅/38~42cm

材 質：クッション材/ポリエチレン及びEVA発泡体
カバー素材/ポリエステル100%
カバークッション材/低密度ポリウレタンフォーム
臀部クッション/高密度ポリウレタンフォーム
サイズ：座クッション(取付時)/W40×D40×H85cm
背クッション(取付時)/W50×T25×H44cm
サイドパッド(取付時)/W14×D11×H20cm
骨盤パッド(取付時)/W14×D11×H15cm

シートカラー(基本色)

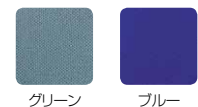

重 量：座クッション/885g
背クッション(取付時)/860g
サイドパッド(取付時)/170g(2ヶ1セット)
骨盤パッド(取付時)/110g(2ヶ1セット)

Option and parts for wheelchair

OWL CARE EXGEL SEATING LAB

アウルケア

エクスジェルの効果を追求してできた、ふくろうデザインの車椅子クッション。ご利用者の体格や症状、車椅子のタイプなどに合わせてラインナップした6タイプの中から最適なクッションをお選びいただけます。

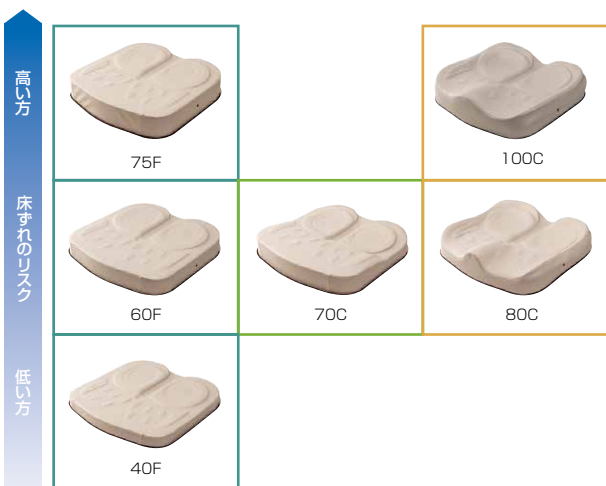

座位を保つことができる方 前ズレしやすい方 座位が保てず 大腿部支持が必要な方



	品番	サイズ (mm)				重量 (約kg)	カラー	税込価格			
		W	D	H	坐骨部 大腿部						
アウルケア 40F	OWL40F-BK1-3640	360				1.0	本体：ヘーजू カバー：ブラック	26,950円 (本体価格 24,500円)			
	OWL40F-BK1-3840	380				1.1					
	OWL40F-BK1-4040	400	40	40	35	1.1					
	OWL40FW-BK1-4240	420				1.2					
	OWL40FW-BK1-4440	440				1.2					
アウルケア 60F	OWL60F-BK1-3640	360				1.1		本体：ヘーजू カバー：ブラック	29,700円 (本体価格 27,000円)		
	OWL60F-BK1-3840	380				1.2					
	OWL60F-BK1-4040	400	400	60	60	55				1.2	
	OWL60FW-BK1-4240	420				1.3					
	OWL60FW-BK1-4440	440				1.3					
アウルケア 75F	OWL75F-BK1-3640	360				1.3			本体：ヘーजू カバー：ブラック	31,900円 (本体価格 29,000円)	
	OWL75F-BK1-3840	380				1.3					
	OWL75F-BK1-4040	400	75	75	70	1.4					
	OWL75FW-BK1-4240	420				1.4					
	OWL75FW-BK1-4440	440				1.5					
アウルケア 70C	OWL70C-BK1-3640	360				1.2	本体：ヘーजू カバー：ブラック			31,350円 (本体価格 28,500円)	
	OWL70C-BK1-3840	380				1.2					
	OWL70C-BK1-4040	400	70	46	65	1.3					
	OWL70CW-BK1-4240	420				1.3					
	OWL70CW-BK1-4440	440				1.4					
アウルケア 80C	OWL80C-BK1-3640	360				1.4		本体：ヘーजू カバー：ブラック		34,100円 (本体価格 31,000円)	
	OWL80C-BK1-3840	380				1.5					
	OWL80C-BK1-4040	400	400	80	35	50					1.6
	OWL80CW-BK1-4240	420				1.6					
	OWL80CW-BK1-4440	440				1.7					
アウルケア 100C	OWL100C-BK1-3640	360				1.5			本体：ヘーजू カバー：ブラック	33,000円 (本体価格 30,000円)	
	OWL100C-BK1-3840	380				1.6					
	OWL100C-BK1-4040	400	100	55	70	1.6					
	OWL100CW-BK1-4240	420				1.7					
	OWL100CW-BK1-4440	440				1.8					

OWL KIDS EXGEL SEATING LAB

アウルキッズ アジャスタブル

車椅子をご利用のお子様のために誕生したキッズサイズのアウルクッション。優れた体圧分散性はもちろん、内転・外転を防止するなど、お子様に必要な機能をデザインした新しいお友達です。

□かんたんに調整できる着脱構造



OWL kids EXGEL SEATING LAB



	品番	幅×奥行	厚さ	重量	税込価格
アウルキッズ アジャスタブル	OWK02-色番-2628	26×28cm	12cm	約0.8kg	40,700円 (本体価格 37,000円)
	OWK02-色番-2830	28×30cm		約0.9kg	
	OWK02-色番-3032	30×32cm		約1.0kg	
	OWK02-色番-3234	32×34cm		約1.1kg	
アウルキッズ	OWK01-BK1-2628	26×28cm	5.5~7cm	約0.7kg	30,800円 (本体価格 28,000円)
	OWK01-BK1-2830	28×30cm		約0.8kg	
	OWK01-BK1-3032	30×32cm		約0.9kg	
	OWK01-BK1-3034	30×34cm		約0.9kg	
	OWK01-BK1-3234	32×34cm		約1.0kg	

【カラー/色番】ブラック/BK1、レッド/RD1、ブルー/BL1、グリーン/GN1、ピンク/PK1

クッション



円座(マイクロチップウレタン製) (受注生産)

- ・厚み3cm 税込価格 **14,740円** (本体価格 13,400円)
- ・厚み4cm 税込価格 **14,740円** (本体価格 13,400円)
- ・厚み5cm 税込価格 **17,380円** (本体価格 15,800円)
- ・厚み6cm 税込価格 **17,380円** (本体価格 15,800円)
- ・厚み8cm 税込価格 **20,020円** (本体価格 18,200円)
- ・厚み10cm 税込価格 **20,020円** (本体価格 18,200円)

サイズ：40×40cm
 材質：カバー/デニム地(標準色:青)
 特注：デニム(黒・赤・紺茶)、
 ベッチン(黒・赤・紺・エンジ茶)
 (別途料金)



吸水サラサラパッド

- 車いす用 40cm×40cm
 税込価格 **4,510円** (本体価格 4,100円)
- ベッド用 60cm×90cm
 税込価格 **9,570円** (本体価格 8,700円)

表地：ポリエステル100%
 中綿：ナイロン70%・ポリエステル30%
 裏地：ポリエチレン100%



ボディサポートBSW5

税込価格 **23,100円** (本体価格 21,000円)

- もたれることにより、L型ホルダーが体を包むようにサポートします。ご使用者の身幅に合わせて調整可能で取付けも非常に簡単です。

シート幅：38~42cmに対応
 パッドの高さ：16cm
 カラー：ブラック



ストレータス 00468-000002

税込価格 **39,600円** (本体価格 36,000円)

- 自動膨張エアアクションと特殊フォームを組み合わせた床ずれ予防に効果のあるクッションです。

厚さ：約7.5cm

商品コード	横幅cm	奥行cm
52230	30	30
52430	30	35
54430	35	35
54630	35	40
55530	38	38
55730	38	43
56630	40	40
56830	40	45
57730	43	43
58630	45	40
58830	45	45



メリディアン 00468-000031

税込価格 **66,000円** (本体価格 60,000円)

- 2つの空気室を配置することで、最良の圧力分散と姿勢のサポートを提供します。

厚さ：約10cm

商品コード	横幅cm	奥行cm
720002-1214-1	30	35
720002-1414-1	35	35
720002-1416-1	35	40
720002-1515-1	38	38
720002-1517-1	38	43
720002-1616-1	40	40
720002-1618-1	40	45
720002-1816-1	45	40
720002-1717-1	43	43
720002-1818-1	45	45



ゾイド(Zoid) 00468-000051

税込価格 **59,400円** (本体価格 54,000円)

- 厚さを5cmに抑えたスポーティーなモデルです。カバー側面と下側にナイロン生地を採用し、耐久性に優れます。バルブ調整式。

厚さ：約5cm

商品コード	横幅cm	奥行cm
73000112121	30	30
73000112141	30	35
73000114141	35	35
73000114161	35	40
73000115151	38	38
73000115171	38	43
73000116161	40	40
73000116181	40	45
73000118181	45	45



空気自動開放バルブ

※激しく動かれる方への使用には向いておりませんのでご注意ください。



リフレックス 00468-000034

税込価格 **33,880円** (本体価格 30,800円)

- エアータイプのクッションなのに、バルブ調整の必要なし。着座すると空気が抜けはじめ、適圧になるとバルブが自動で閉じます。

厚さ：8cm
 重量：約0.7kg(40×40サイズ)

商品コード	横幅cm	奥行cm
735001-14142	35	35
735001-14162	35	40
735001-15152	38	38
735001-16162	40	40
735001-16182	40	45
735001-17172	43	43

スポーツ
競技用モデル

アクティブ
モデル

シンウルトラ
ウルトラ
シリーズ

座墊X座墊
シリーズ

軽量車いす

テイルト
リクライニング
車いす

座位保持

キッズモデル

電動車いす

特殊型車いす

アルミ製
スタンダード
車いす

スチール製
スタンダード
車いす

介護・
福祉用具

ストレッチャー!
防災用品・
カートなど

車いす
オープン
クッション

スポーツ
競技用モデル

アクティブ
モデル

シニア
シリーズ

座王X座王
シリーズ

軽量車いす

リクライニング
車いす

座位保持

キッズモデル

電動車いす

特殊型車いす

アルミ製
スタンダード
車いす

スチール製
スタンダード
車いす

介護・
福祉用具

ストレッチャー!
防災用品
カーテンなど

車いす
オプション

クッション



ロホクッション

税込価格 **76,670円** (本体価格 69,700円)

- 特殊な空気構造による床ずれ予防に効果のあるクッションです。

材質：本体/耐失禁ネオプレンラバー(難燃性) カバー/難燃性ナイロン

	商品番号	サイズ(横幅×奥行)	重量
ロータイプ セル高さ 約5cm	530812	29cm×33cm	約0.8kg
	530813	33cm×33cm	
	530814	33cm×38cm	
	530815	38cm×38cm	
	530816	38cm×43cm	
ミドルタイプ セル高さ 約8.3cm	530817	43cm×43cm	約1.0kg
	530807	33cm×33cm	
	530808	33cm×38cm	
	530809	38cm×38cm	
	530810	38cm×43cm	
ハイタイプ セル高さ 約10cm	530811	43cm×43cm	約1.15kg
	530800	33cm×33cm	
	530801	33cm×38cm	
	530802	38cm×38cm	
	530803	38cm×43cm	
	530804	38cm×48cm	
530805	43cm×43cm		
530806	43cm×48cm		



ロホ・ハイブリッドエリート

- 1バルブ 税込価格 **73,590円** (本体価格 66,900円)
- 2バルブ 税込価格 **75,570円** (本体価格 68,700円)
- 柔らかくしっかりしたポリエチレン製のフォームベースにセルパッドを組合せた軽量ハイブリッドクッション。1バルブタイプは空気圧簡易チェッカーの取付けが可能です。2バルブタイプは左右の空気量が調整できます。

材質：フォームベース/耐水性ポリエチレンフォーム セルパッド/耐失禁ネオプレンラバー(難燃性)カバー/難燃性ナイロン
高さ：全体:約10cm、セル:約8.3cm
重量：約0.85kg

商品番号	種別	
530844	36cm×36cm	1バルブ
530850		2バルブ
530845	36cm×38cm	1バルブ
530851		2バルブ
530846	38cm×38cm	1バルブ
530852		2バルブ
530847	38cm×40cm	1バルブ
530853		2バルブ
530848	40cm×40cm	1バルブ
530854		2バルブ
530849	40cm×43cm	1バルブ
530855		2バルブ

※寸法表記は横幅×奥行です。



ロホ・エアライト3

税込価格 **34,958円** (本体価格 31,780円)

- ソフトなウレタンと床ずれ予防に優れたエアセルを内蔵。空気調整不要のハイブリッドクッションです。

材質：フォームベース/高弾力性ポリウレタンフォーム(難燃性) セルパッド/ポリエチレン(PE) カバー/ポリウレタンコーティングポリエステル(失禁対応カバー)
高さ：くぼみ部高:5cm、セル高:約3cm
重量：約0.9kg

商品番号	サイズ(横幅×奥行)
530856	33cm×33cm
530857	33cm×38cm
530858	36cm×36cm
530859	36cm×41cm
530860	38cm×38cm
530861	41cm×41cm

※すでに床ずれができています。できやすい方には適していません。そのようなケースにはロホクッション(本ページ上段左)をお勧めします。



ロホ・クアドトロセレクト

税込価格 **73,590円**
(本体価格 66,900円)

- 4つのブロックに分かれたセルによって、多方向からのバランスをサポートします。

材質：本体/耐失禁ネオプレンラバー(難燃性) カバー/難燃性ナイロン

	商品番号	横幅×奥行	セル高さ	重量
ロータイプ	530830	33cm×33cm	5cm	約0.85kg
	530831	33cm×38cm		
	530832	38cm×38cm		
	530833	38cm×43cm		
ミドルタイプ	530834	43cm×43cm	8.3cm	約1.15kg
	530825	33cm×33cm		
	530826	33cm×38cm		
	530827	38cm×38cm		
	530828	38cm×43cm		
ハイタイプ	530829	43cm×43cm	10cm	約1.2kg
	530820	33cm×33cm		
	530821	33cm×38cm		
	530822	38cm×38cm		
	530823	38cm×43cm		
530824	43cm×43cm			

ロホ・スマートチェック

空気圧簡易チェッカーで空気調整の悩みを解決します。

- シンプルでわかりやすい空気圧簡易チェッカーで、適切な空気量になっているかがわかります。スマートチェックが利用者にあった空気圧を記憶し、空気量の維持管理ができます。

クッション材質：本体/耐失禁ネオプレンラバー(100%) 難燃性:ラテックス不使用 カバー/難燃性ナイロン

※スマートチェック(空気圧簡易チェッカー)とスマートチェック専用クッションの組み合わせで使用します。どちらか一方だけではスマートチェックの機能は使用できません。

スマートチェック専用ロホクッション

税込価格 **75,570円** (本体価格 68,700円)

商品番号	商品名	サイズ(横幅×奥行)	セル高さ	重量
530838	スマートチェック用 ロホ ハイ	8×8	38cm×38cm	10cm 約1.15kg
530839	スマートチェック用 ロホ ミドル	8×8	38cm×38cm	8.3cm 約1kg
530840	スマートチェック用 ロホ ハイ	8×9	38cm×43cm	10cm
530841	スマートチェック用 ロホ ミドル	8×9	38cm×43cm	8.3cm



ロホスマートチェック
(空気圧簡易チェッカー)



スマートチェック専用ロホクッション
+ロホスマートチェック空気圧簡易チェッカー

ロホスマートチェック(空気圧簡易チェッカー)

税込価格 **22,011円** (本体価格 20,010円)

商品番号	商品名
531102	ロホスマートチェック 空気圧簡易チェッカー



J3バック ディープラテラルアッパー

座位保持装置 完成用部品認定商品

体幹をしっかりサポートしたい方に最適。

商品番号	サイズ
J3PDLUTM14SH	バックポスト外々36cm-40cm
J3PDLUTM16SH	バックポスト外々40cm-45cm

その他のラインナップについてはお問い合わせください。



ジェイ フィットバック

座位保持装置 完成用部品認定商品

姿勢保持に最適。車いすへの取付も簡単になりました。

サイズのラインナップについてはお問い合わせください。
※ラテラルサポート、ヘッドサポートは含まれません。



フィットバック用開閉式ラテラルサポート

座位保持装置 完成用部品認定商品

パッド表面が柔らかく皮膚を保護します。

商品番号	サイズ
JFTLAT6X4SAL	左用 15cm長x10cm高
JFTLAT6X4SAR	右用 15cm長x10cm高

その他のラインナップについてはお問い合わせください。



ウィットマイヤーPRO

座位保持装置 完成用部品認定商品

パッドの心地よさと調整のしやすさに定評があります。



アジャスタブル・ブラッシュ
パッド左右側方の角度を調整できます。頭部をしっかり保持したい方に最適です。



ブラッシュ
シンプルな1パッドタイプ。

商品番号	ヘッドレスト種類	サイズ
PRO-AP2L+M2200-WB	アジャスタブル・ブラッシュ大	13cm高x20-46cm調節幅
PRO-AP1L+M2200-WB	アジャスタブル・ブラッシュ小	8cm高x15-36cm調節幅
PRO-P2L+M2200-WB	ブラッシュ	パッドサイズ36cm
PRO-P4L+M2200-WB	ブラッシュ	パッドサイズ48cm

その他のラインナップについてはお問い合わせください。

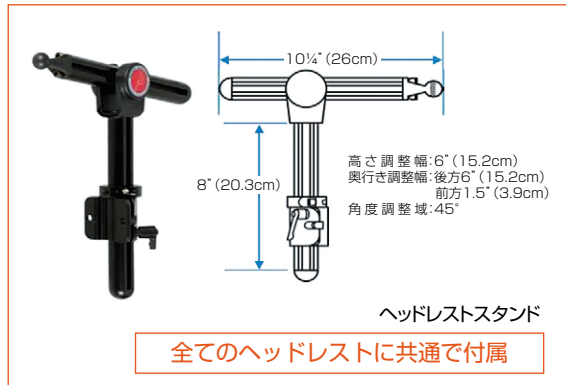

PHOTO/エア・エクスチェンジカバー仕様

J2クッション

座位保持装置 完成用部品認定商品

床ずれ予防+姿勢保持のためのクッション

ベース(基部)による座位保持・座圧分散機能と、除圧素材「ジェイフロー流動体」パッドによる床ずれ予防機能のダブル効果。
床ずれ予防・再発防止、骨盤の安定に役立つ多機能クッションです。

姿勢保持部	密封ウレタン	商品番号	サイズ
除圧素材	ジェイフロー流動体(製法特許)	2105-MJ	幅40cm 奥行40cm
カバーオプション	パルステック・ストレッチカバー エア・エクスチェンジカバー インコンチネンスカバー	2106-MJ	幅40cm 奥行45cm
		2108-MJ	幅36cm 奥行40cm

その他のラインナップについてはお問い合わせください。
サイズ・カバーオプションのラインナップと価格についてはお問い合わせください。



コントア形状標準・高さミッド

コントア形状標準・高さロウアー

ディープコントア・高さロウアー

J3バック

使用者の背面に合わせた最適なフィットが安定性と快適性を提供する、着脱式バックサポート

サイズ・形状のラインナップと価格についてはお問い合わせください。

※コントア形状…体側サポートの深さ

スポーツ
競技用モデル

アクティブ
モデル

シンウルトラ
ウルトラ
シリーズ

座王X座王
シリーズ

軽量車いす

テルト
リクライニング
車いす

座位保持

キッズモデル

電動車いす

特殊型車いす

アルミ製
スタンダード
車いす

スチール製
スタンダード
車いす

介護・
福祉用具

ストレッチャー!
防災用品
カートなど

車いす
オプション

価格を記載していないパーツ・オプション類はオープン価格となっております。

サイドサポートクッション フィット

車いすでの横倒れを防ぎます。



Sサイズ(SS-3)装着例

オプション

骨盤パッド



骨盤パッド(SSP)

サポートクッションの反対側の足の隙間に骨盤パッドを挟むことで、姿勢の保持力をアップします。

※サイドサポートクッション フィットとセットでの使用がおすすめです。



品番	サイズ	品名	寸法	TAISコード	カラー	税込価格
SS-3	S	サイドサポートクッション フィット	W140mm×D100mm×H330mm	01009-000037	ブラック	14,080円(本体価格 12,800円)
SS-4	L		W140mm×D100mm×H380mm	01009-000038		14,080円(本体価格 12,800円)
SSP	-	骨盤パッド	W500mm×D150mm	01009-000032		7,150円(本体価格 6,500円)

ヘッドサポート



装着例

MB01201R マイボディ イージーヘッド レギュラー

税込価格 35,200円(本体価格 32,000円)

MB01201S マイボディ イージーヘッド ショート

税込価格 35,200円(本体価格 32,000円)

00468-000046

- 後付け簡単ヘッドサポート。車いすのバックパイプに簡単に装着できます。合わせたい頭部の位置に自由自在の調整機構でしっかりサポート。
- 従来のモデルより進化を遂げ、軽量化、調整範囲が拡大。

サイズ：最大全高510mm(共通)、全幅410~580mm(レギュラー) 全幅295~440mm(ショート)
重量：約1,950g(レギュラー)、約1,880g(ショート)
ヘッドサポートサイズ：高130mm、幅260mm
材質：ウレタン、ステンレス、鉄、アルミ、合成樹脂
背パイプ外々360~500mmの車いすに取付可(レギュラー)
背パイプ外々265~410mmの車いすに取付可(ショート)



KF-41 ヘッドサポート

税込価格 21,340円(本体価格 19,400円)
00175-000130

- 高さの調整、シート幅に対しての幅の調整ができる後付タイプのヘッドサポートです。

※別注にてオーダー色も製作できます。(別途料金)



ブルー-R-107 ブラウン-R-116



KF-50 ヘッドサポート

- φ19mmのパイプに取付けし、あらゆる方向に調節のできる、オーダーメイド車いす用のヘッドサポートです。

※φ19mmのパイプはKF-50には含まれません。



カムレバーでヘッドサポートの前後位置を調整できます。



ヘッドサポートのまくらは4mmの六角レンチであらゆる方向に調節ができます。



KF-51 ヘッドサポート

- φ19mmのパイプに取付けし、工具なしで角度を調整できる、オーダーメイド車いす用のヘッドサポートです。

※φ19mmのパイプはKF-51には含まれません。



1カ所のボタンで、まくらの2つの軸を簡単に調整できます。



●車いすのシートカラーを指定の際は、必ず下記のシート番号でご指定ください。

ナイロン・ポリエステル

N-13	NM-1R	NM-3R	NM-4 細目	NM-5 細目	NM-6 細目
NM-8 細目	NM-14	NM-43	NM-61R	NM-WJ ブルーB	NM-WJ レッドB
NM-WJ オレンジB	NM-WJ ブラウンB	NM-WJ ピンクB	PM-L2	PM-L4	PM-L ピンク
PM-Y1	PM-Y3	PM-Y4	PM-Y12	PM-MTグリーン	PM-MTインディゴ
PM-MTワイン	PM-PGスカイ★	PM-PGピンク★	PM-FK8★	PM-FKベージュ★	

★はパラリンアート。シリーズです。

バイオガード

PM-M1

バイオガード
抗菌性、安全性及び耐久性に優れた、抗菌加工素材です。

シャワーチェア用シート

TP-M4
※オーダーメイドシャワーチェア用のメッシュシートです。

ナイロンプリント(スポンジ入り)

NM-GP2	NM-GP4	NM-K10	NM-K13

Wラッセル(CORE) (メッシュタイプ)

CORE2	CORE4	CORE5	CORE8
CORE13	CORE14	COREスカイ	COREグレー
COREブラウン	COREパープル	COREピンク	

表裏を逆にして使用する場合は「CORE* *U」とご指定ください。
例: COREピンクU

エステルカチオン

PK-6	PK-8	PK-12	PK-ピンク	エステルカチオン 撥水加工、抗菌加工を施した軽量シート素材です。

ウレタンレザー

UR-1	UR-2	UR-3	UR-6	UR-8	UR-9
UR-10	UR-12	UR-14	UR-ピンク		

ビニールレザー

R-2	R-3	R-4	R-6	R-8	R-105
R-107	R-116	R-ピンク	R-1B	R-124	R-A1
R-A4	R-A10	R-Aピンク			

タータンチェック

T-1	T-3	T-6	T-12	T-3 細目	T-13 細目
T-グレー	T-21 (バイオライナー)	T-22	T-23 (バイオライナー)	T-24	

T-21とT-23は抗菌素材(バイオライナー)です。

競技用モデル
アクティブモデル
シームレスシリーズ
座墊X座王シリーズ
軽量車いす
リクライニング車いす
座位保持
キッズモデル
電動車いす
特殊型車いす
アルミ製スタンダード車いす
スチール製スタンダード車いす
介護・福祉用具
スレッチャー! 防災用品、カーテンなど
車いすオプションパーツ

競技用モデル
アクティブモデル
シームレスシリーズ
座墊X座王シリーズ
軽量車いす
リクライニング車いす
座位保持
キッズモデル
電動車いす
特殊型車いす
アルミ製スタンダード車いす
スチール製スタンダード車いす
介護・福祉用具
スレッチャー! 防災用品、カーテンなど
車いすオプションパーツ