

キッズモデル

Kids model

CAPTAIN2	61
PILOT2/PILOT2モジュール	62
ピグレオⅡ	64
ピグレオティルトⅢ	66
ピグレオティルトプラス	68
レッドウッド-Ⅲ/STB-07	70
Cub (カブ) /ミニウォーク	71



スポーツ
競技用モデル

アクティブ
モデル

シニア
シニア
シニア

シニア
シニア

軽量
車いす

テイル
リクライニング
車いす

座位
保持

キッズ
モデル

電動
車いす

特殊
車いす

アルミ
スタンダード
車いす

スチール
スタンダード
車いす

介護
福祉
用具

ストレッチャー
防災用品
カートなど

車いす
オプション
パーツ

ワイドレグパイプ採用の介助用スタンダード車いす。
各部の機能も充実しています。

ジュニアサイズ介助用スタンダード車いす

CAPTAIN2

キャプテンツウ

補装具車椅子
モジュラー



Mフレーム

PHOTO / オptional仕様

フレームカラー: スーパーホワイト
バックサポートカラー: CORE4
オプション: アルミ製溶接サイドガード
足踏み式駐車ブレーキ、
座クッション
参考重量: 11.2kg (座クッション含まず)

ワイド
レグパイプ
採用



介助ブレーキ
標準装備

座シートパイプが
メインフレームの
上になります。

ひざを鋭角に曲げて座ったとき
座シートパイプが当たらないように
なります。

Lフレーム

PHOTO / オptional仕様
フレームカラー: プリティパープル
バックサポートカラー: COREパープル
オプション: NE回転収納式転倒防止装置、
足踏み式駐車ブレーキ、
座クッション
参考重量: 12.9kg (座クッション含まず)
参考価格: 220,500円 (非課税)
(座クッション含まず)

CAPTAIN2

基本価格 193,600円～ (非課税) Lフレーム Mフレーム 耐50kg 介助用

仕様詳細 (L...Lフレーム / M...Mフレーム)

- フレーム長: L45cm / M42cm
- シート幅(アームサポートパイプ内寸法): 26・28・30・32・34・36cm (36はLのみ選択可)
- シート奥行: 24・26・28・30・32・34・36cm (36はLのみ選択可)
- 前 / 後座高: 40 / 38・42 / 38・42 / 40・44 / 40・44 / 42・46 / 42cm
- バックサポート高: 30・32・34・36・38・40cm
- バックサポート角度: 96°
- フットサポート・シート間距離: 16・18・20・22・24・26cm (ハイマウントタイプ) / 28・30・32・34・36・38cm (ローマウントタイプ)
- 手押しハンドル高: 後座高+約54cm (前座高 / 後座高の設定により多少の誤差があります)
- レグパイプ内寸法: シート幅(サイドガード内寸法)+約4cm
- 車軸前後位置: 0・3.5・7cm
- 駆動輪: 16×1.75コンパクトドラムブレーキつき車輪
- キャスタ: 4インチクッション幅広・5インチソリッド・5インチクッション
- キャンバ角: 0°・2°

各部詳細



洗えるバックサポート
アウターシート

バックサポートアウターは中材にウレタンを使用せず、繊維質素材を使用。洗って清潔に保つことができます。
※洗濯機を使用する場合は洗濯用ネットをお使いください。



介助ブレーキ

標準仕様の介助ブレーキは内括弧式コンパクトドラムを採用。軽い力の操作でもしっかりと制動力を発揮します。



前後位置調節式
ハイマウントフット・
レグサポート

キャプテンのハイマウントフット・レグサポートは、高さだけでなく、前後位置も調節可能です。(ローマウントの場合は、前後位置の調節はできません)



主輪の外出し設定が
選択可能

主輪を通常より8mm外に出す設定を選択可能。
車いすの安定性を高めます。
※シート幅が狭い設定の場合は、主輪外出しをおすすめします。
※車いすの設定により、選択不可の場合があります。

オプション



アルミ製溶接サイドガード
(写真は対応の一例です)

メインフレームに溶接されたアルミ製のサイドガードもオプションとして製作可能です。ご利用者様の状況に合わせた形状や寸法に、オーダーメイドで対応いたします。



プラスチックホイール
主輪 左右1組

3本スポークですっきりとしたデザインのプラスチックホイール(介助ブレーキはリム制動式となります)。
新車注文時 4,700円 (非課税)



樹脂製半カバー泥除け
(Bタイプ)左右1組

搭乗者の手指が主輪に接触しないように保護します。
カラー: ブラック
新車注文時 22,000円 (非課税)



回転式転倒防止装置
NEタイプ 左右1組

前方転倒の危険性を少なくするためのものです。介助者が手で内側に収納することができます。
新車注文時 14,300円 (非課税)
※シート幅が30cm未満の場合は片側のみ取付(新車注文時7,200円(非課税))となります。

部品として購入の場合の金額は販売店にお問合せください。部品として購入の場合は使用機種名と前座高・後座高の指定が必要です。

バックサポートカラー



フレームカラー



PREMIUM COLOR プレミアムカラー

新車注文時のみ 11,500円 (非課税)

プレミアムブルー プレミアムレッド プレミアムピンク

MAZIORA COLOR マジョーラカラー

新車注文時のみ 37,400円 (非課税)

マゼラン トラベジウム アンドロメダ マッターホルン マッキンリー

チャレンジする“こころ”応援します。

しっかりとした座りと、こぎ動作のサポート力に配慮
アクティブスタンダードモデルのPILOT2と
成長対応モジュラータイプのPILOT2モジュール

座シートパイプが
メインフレームの
上になります。

ひざを鋭角に曲げて
座ったとき
座シートパイプが
当たらないように
なります。

補装具車椅子
モジュラー

パイロット2
パイロット2モジュール

PILOT2 Mフレーム

PHOTO / オプショナル仕様
フレームカラー: シュガーブルー
バックサポートカラー: COREスカイ
オプション: 座クッション
参考重量: 11.6kg
(座クッション含まず)
参考価格: 182,600円 (非課税)
(座クッション含まず)



PILOT2 Lフレーム

PHOTO / オプショナル仕様
フレームカラー: スーパーホワイト
バックサポートカラー: CORE5
オプション: 折りたたみ式転倒防止装置
座クッション
参考重量: 13.1kg
(座クッション含まず)
参考価格: 200,100円 (非課税)
(座クッション含まず)



ジュニアサイズアクティブスタンダード車いす

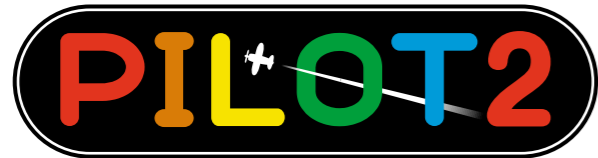

パイロットツー

ジュニアサイズモジュラー式アクティブ車いす



パイロット2モジュール

PILOT2 Sフレーム

PHOTO / オプショナル仕様
フレームカラー: アブリコトピンク
参考重量: 11.8kg (座クッション含まず)



PILOT2 モジュール Mフレーム

PHOTO / オプショナル仕様
フレームカラー: ライトブルーパール
参考重量: 12.6kg (座クッション含まず)



PILOT2 モジュラー Sフレーム

PHOTO / オプショナル仕様
フレームカラー: フォーミュラレッド
バックサポートカラー: COREピンク
オプション: 4インチクッションアルミホイールキャスト
パイプアームサポート
NE回転式転倒防止装置(片側)
コンパクト式補助ブレーキ
座クッション
参考重量: 13.4kg (座クッション含まず)
参考価格: 290,100円 (非課税) (座クッション含まず)

PILOT2 モジュール Mフレーム

PHOTO / オプショナル仕様
フレームカラー: ライトブルーパール
参考重量: 12.6kg (座クッション含まず)

●シート幅: 26・28・30・32・34・36cm
●駆動輪: PILOT2 (18~24インチ [540]), PILOT2モジュール (18~22インチ)
●キャスト: 4インチ・5インチ
※シート幅と駆動輪はフレームサイズにより選択可能寸法が異なります。

座り、動くための機能が進化しました。便利さや遊び心にも配慮。



洗えるバックサポートアウターシート
バックサポートアウターは中材にウレタンを使用せず、繊維質素材を使用。洗って清潔に保つことができます。
※洗濯機を使用する場合は洗濯用ネットをお使いください。



座シートパイプ
従来メインフレームの横にあった座シートパイプをメインフレームの上側に、ヒザを曲げたときに足にシートパイプが当たりません。



前後位置調節式
ハイマウントフットレグサポート
ハイマウントフットレグサポートは、高さだけではなく、前後位置も調節可能です。
(ローマウントの場合は、前後位置の調節はできません。)



座奥部上下張り調整
座の奥側に左右別々に上下張り調整ができます。座の奥部分もしっかりと身体にフィットさせることで、サポート力が向上します。

パイロット2モジュールの特徴



折りたたみクロスフレームの交換なしに、シート幅の拡張とシート奥行の延長が可能。
搭乗者の成長に対応して、パーツ組みつけ位置の変更で、シート幅2cmの拡張とシート奥行寸法変更(-1~2cm)が可能。折りたたみクロスフレームとシートを交換する必要はありません。
(シート幅、シート奥行の変更作業は専門知識と技術を持った販売店にご依頼ください。)



車軸プレート
車軸の高さ・前後の調節に対応する、車軸プレート方式を採用しています。(車軸位置の変更作業は専門知識と技術を持った販売店にご依頼ください。)

各部詳細



透明ポケットつき背ポケット
背ポケットの外側に透明なポケットがついています。お好きなキャラクターの紙面や写真を入れてアレンジできます。



▲ハイマウント
フットサポート
フットサポート・シート間距離が24cm以下の場合、フットサポートはハイマウントタイプとなります。26cm以上の場合はローマウントです。



▲ローマウント



ワイドレグパイプ
レグパイプを外側に広げ、斜め前方からの移乗をしやすくしました。



キャスト輪は3種類より選択 (標準装備)
5インチクッション
5インチソリッド
4インチクッション
車輪幅
35ミリ(5インチクッション)
25.5ミリ(5インチソリッド)
32ミリ(4インチクッション幅広)
※5インチは前座高により設定不可となる場合があります。

オプション



足踏み式駐車
ブレーキ左右1組
介助者が足で踏み込んでかける駐車ブレーキです。
新車注文時
12,600円 (非課税)



折りたたみ式
転倒防止装置 左右1組
後方転倒の危険性を少なくするためのものです。介助者が手で内側に折りたたんで収納することができます。
新車注文時
17,500円 (非課税)



回転式転倒防止装置
NEタイプ 左右1組
後方転倒の危険性を少なくするためのものです。介助者が手で内側に収納することができます。
新車注文時
14,300円 (非課税)
※シート幅が30cm未満の場合は片側のみ取付(新車注文時7,200円(非課税))となります。
※キャンセル設定時は装着できません。
部品として購入の場合は販売店にお問合せください。
部品として購入の場合は使用機種名と前座高・後座高の指定が必要です。



ウイングテーブル
半透明で足元が透けてみえる安心感のあるテーブルです。
S M L
テーブル全幅 45cm 51cm 57cm
新車注文時
24,800円 (非課税)
※ご注文時にはステー取付位置(左右)をご指定ください。



ヤマハ電動ユニット
JWX-1PLUS+
Mフレーム・Lフレームの場合はJWX-1PLUS+をオプション装着することができます。
(最高速度4.5km/h仕様のみ対応)



補装具車椅子
簡易型モジュラー
電動オプショナル仕様のみ

バックサポートカラー



フレームカラー



PREMIUM COLOR プレミアムカラー
新車注文時のみ 11,500円 (非課税)
プレミアムブルー プレミアムレッド プレミアムピンク

MAZIORA COLOR マジョーラカラー
新車注文時のみ 37,400円 (非課税)
マゼラン トラベジウム アンドロメダ
マッターホルン マッキンリー

軽くコンパクトな座位保持バギー

PIGLEO II

ピグレオツー

補装具車椅子
レディメイド

軽量・コンパクトで簡単に折りたたみできる
子供用バギー。

どこまでも軽く・コンパクトに、そして、しっかりとした
座位の保持。これらの実現を目指して生まれた、
使いやすいバギーです。

座シート奥行とフットサポートの高さは
お子様の成長に合わせて調節できます。



PHOTO/
Sサイズオプション仕様
シートエッジカラー：ブルー
胸ベルト・グラブバー
参考重量：7.8kg



PHOTO/
Lサイズ
シートエッジカラー：グリーン
重量：8.1kg

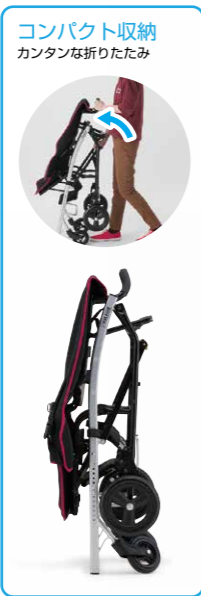

PHOTO/SSサイズオプション仕様
シートエッジカラー：レッド
まくら
ストレッチボディベルトSサイズ
参考重量：7.4kg

PIGLEO II

SSサイズ Sサイズ
Mサイズ Lサイズ

基本価格 147,600円～ (非課税)

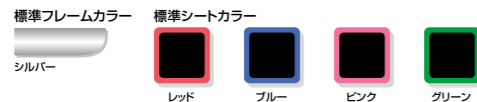

注意 搭乗者の落下を防止するため、必ずシートにベルト類を装着して
使用してください。
オプションでシートベルト類を選択しない場合は、必ず専門業者から、
搭乗者に合ったベルトを購入して装着し、使用してください。

仕様・サイズ

項目	サイズ	SSサイズ	Sサイズ	Mサイズ	Lサイズ
乗車対象年齢		1歳半まで	1歳半から	5歳半から	11～13歳
耐荷重(積載物含む)		20kg	30kg	30kg	45kg
座面高/座面角度		50cm(後座寸法基準点)/10°			
座シート幅		約26.5cm	約30.5cm	約34.5cm	約38.5cm
背シート幅		約28cm	約32cm	約36cm	約40cm
座シート奥行(調節式)		18～22cm	20～24cm	22～30cm	28～38cm
バックサポート高		60cm	70cm		
バックサポート角度(調節式)		90・95・100°			
フットサポート・シート間距離(調節式)		12～26.3cm	22～36.3cm	22～41.5cm	
車輪		前輪5インチPUキャスタ		後輪8インチPUタイヤ	
全長(折たたみ時)		86(35)cm		87(35)cm	
全幅(折たたみ時)		50(50)cm	54(54)cm	58(58)cm	62(62)cm
全高(折たたみ時)		108(100)cm		117(108)cm	
重量		7.0kg	7.1kg	7.6kg	8.1kg



足踏み式ワンタッチブレーキ
後輪の足踏み式ブレーキは少ない力で駐車ができます。



バックサポート角度調整

工具を使わずにすばやく背角度が調整できます。お子様の体調の変化に対応します。(3段階 90・95・100°)

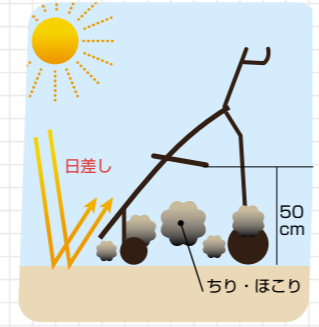

座面高(座後端)は高め50cm

ほごりがたまりがちで日差しの照り返しのある地面から、搭乗者の身体を遠ざけてくれます。

オプション

PIGLEO IIをもっと快適に、便利にするオプションパーツ



マルチレインカバー「ほげった」
税込価格 **16,940円**
(本体価格 15,400円)
少雨による搭乗者と本体の濡れを防ぐ薄く軽量のレインカバー。ファスナー開閉式。
※「ほげった」の使用には「日除け」もしくは「サマーシールドPB日除け」の取り付けが必要です。
※激しい雨や強風を防ぐことはできません。

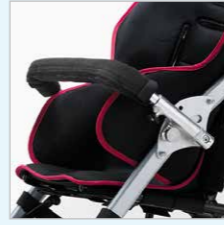

ロックを解除するとバーをはずせます



胸ベルト・腰ベルトサイズ(単位:cm)
0-10 52-55 0-10



股ベルト オープン価格
おしりの前スレをやさしくふせぎます。※腰ベルトとの同時取り付けはできません。



脚部へのあたりがやさしく、呼吸をさまたげにくい4点式のシートベルトです。※サイズはP150でご確認ください。



サマーシールドPB日除け
オープン価格
東レのサマーシールドPBを使用。遮光率100%・UVカット率99%以上。-4から-7℃のすぐれた遮熱効果を発揮します。(効果の数値はいずれもカケンテストセンター測定)



多目的ネット
オープン価格
内寸 W25 / D32 / H10(cm)
面ファスナーベルトで本体に装着できます。



■テーブルサイズ(単位:cm)
60 31 36.5

PIGLEO II対応

AZプレミアムオプション

通気性・支持性・クッション性の高いオプションで快適な使用を提供します。



豊富にバリエーション
9カラー



体幹の前傾や屈曲の防止をサポートします。パッド部分に高通気性の3Dメッシュを使用しています。

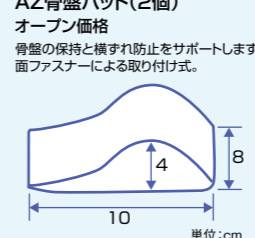

フレームカラーオプション

新車注文時	オープン価格
パールイエロー	ビビッドオレンジ
ライトブルーパール	ブルーグリーン
フリティパープル	アプリコットピンク
シュガーピンク	スプリムホワイト
グラナダブラック	
フォーミュラレッド	ベーシックブルー
フォレストグリーン	フレンチピンク
シュガーブルー	シュガーグリーン
スーパーホワイト	ガンメタ

PHOTO/Mサイズオプション仕様
フレームカラー：スプリムホワイト(オプション)
ストレッチボディベルトMサイズ(オプション)



ティルト&リクライニング式軽量バギー

ピグレオ ティルト スリー PIGLEO TILT III

ティルト&リクライニングができるピグレオシリーズ

快適でストレスフリーな座位姿勢を実現する
ティルト・リクライニングバギー

PHOTO/
フレームサイズL
【参考重量】16.5kg
オプション/日除けはね上げ式パイプアームサポートサイドガード(中)



高めの座面高
ほこりなどが多くなりがちで夏場の照り返しの強い地面から体を遠ざける思いやり設計。

通気性の良いメッシュシート
体表面温度の上昇や蒸れの防止をサポート。

クッション性の高い前輪・後輪タイヤ
前輪・後輪は快適な乗りごころのウレタンノーパンクタイヤ。



PHOTO/
フレームサイズMオプション仕様
【参考重量】14.2kg
オプション/
大容量多目的台・サイドガード(大)
大腿ガード(小)・まくら



選べる
4サイズ



PHOTO/
フレームサイズS
【参考重量】12.3kg

PHOTO/
フレームサイズLL
【参考重量】16.1kg

補装具車椅子
レディメイド

お出かけに便利なオプションが充実

ティルト&リクライニング時

折りたたみ時コンパクト!



※黄色のバスケットは製品及びオプションに含まれておりません。

PIGLEO TILT III

基本価格 264,600円～(税別)

Sサイズ Mサイズ
Lサイズ LLサイズ

耐30kg (S-Mサイズ) 耐45kg (Lサイズ) 耐60kg (LLサイズ)

■シートベルトサイズ(単位:cm)



バックサポート・座シートカラー



バックサポートアウターシートと座アウターシートは洗濯できます。
※洗濯方法につきましては、取扱説明書の注意事項をおまめください。

ピグレオ ティルト スリー PIGLEO TILT III

活動的なとき、体をやすめたいときなどの状況にあわせて姿勢を変換できます。

ティルト角度



レバーを握りながらティルトさせます。

リクライニング操作



背面のパイプをスライド&ロックさせてリクライニング。

レッグサポート角度調整



フットサポート角度調整



新型張り調整



背上部は横ベルト式
下部はクロスベルト+ヒップベルト式。座部は横ベルト式
お尻、腰からしっかりと、体全体をやさしくサポート。
腰部のクロスベルトは身体の横くずれをおさえる効果もあります。

※各部の調整については、取扱説明書の手順と注意事項を必ずおまめください。

仕様・サイズ

項目	サイズ	Sサイズ	Mサイズ	Lサイズ	LLサイズ
乗車対象年齢		1歳半から	5歳半から	11歳から	13~16歳
対応乗車身長		約80~110cm	約110~130cm	約120~140cm	約140~170cm
耐荷重(積載物含む)		30kg	30kg	45kg	60kg
座シート高(水平時)		51cm	51cm	53cm	53cm
シート幅(座/背)		26cm/32cm	30cm/36cm	34cm/40cm	38cm/44cm
バックサポート高		58cm	63cm	70cm	90cm (ヘッドサポート含む)
座シート奥行(調節式)		20~28cm	22~30cm	28~38cm	34~42cm
フットサポートシート間距離(調節式)		13~28cm	22~34cm	23~35cm	30~37.5cm
全高×全幅×全長 ※1		115×62×89cm	114×62×94cm	123×67×104cm	142×67×114cm
グリップ高(グリップ最高部) ※1		115cm	114cm	117cm	117cm
車輪		前輪:5インチPUキャスタ 後輪:8インチPUタイヤ			
重量		12.3kg	12.7kg	15.1kg	16.1kg
折りたたみ時 全高×全幅×全長		95×45×62cm	95×45×62cm	103×45×67cm	101×45×67cm (ヘッドサポート除く)
レッグサポートシート間角度(調節式)				90~180°	
レッグサポートフットサポート間角度(調節式)				90~180° ※2	
最大ティルト角度				40°	
リクライニング角度				90~120°	

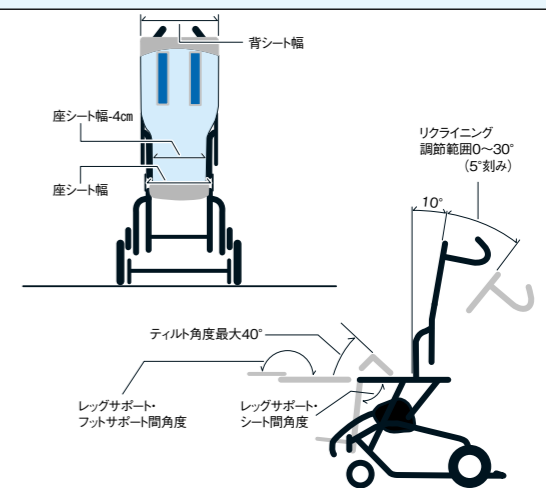

※1 座面水平・バックサポート角度90°・シート奥行最短設定 レッグサポートシート間角度90°時 ※2 M-L-LLサイズでは各部の設定により、レッグサポートシート間角度に制限が出る場合があります。

オプション

ピグレオティルトIIIをもっと快適に、便利にするオプションパーツです。

※新車購入時は非課税。オプション単品購入時は課税。



大容量多目的台 オープン価格
荷台有効スペース幅41cm×奥行24cm
最大積載重量8kg
※重い物コゴのサイズによっては搭載できない場合があります。
写真の重い物コゴは製品には含まれません。



はね上げ式パイプアームサポート
税込価格 23,980円(本体価格 21,800円) (2本1組)
アームサポート高24~16cmで調節可能。角度調節可能。テーブルステー取付用のネジ穴つきます。
※サイドガード(大)との同時取付けはできません。



① サイドガード(大) オープン価格(2枚1組)
腕や体がバギーの外にでないようにサポートします。



③ サイドガード(中) オープン価格(2枚1組)
別売オプションのはね上げ式パイプサポートと同時の取付けが可能なサイドガードです。



股ベルト オープン価格
ヒップが前ずべりしないようにサポートします。

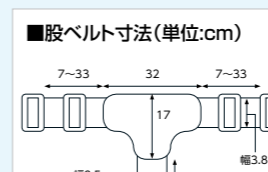

■股ベルト寸法(単位:cm)



まくら オープン価格 カラー:グレー
面ファスナーでバックサポートに装着。頭部及び頸部の安定をサポートします。



ストレッチボディベルト Mサイズ/Sサイズ
税込価格 各23,980円(本体価格 各21,800円)
胸の圧迫が少ない、体をやさしくサポートするベルト。中央のゴムベルトにより伸縮し、乗車者の動作に対応します。
※サイズはP150でご確認ください。
※写真はピグレオティルトIIIフレームサイズSにストレッチボディベルトSサイズを装着



テーブルASSY オープン価格
アームサポートを利用して取付けるテーブルです。
※テーブルの種類はP162のKF-4タイプより選択してください。
※テーブルの取付けにはアームサポートが必要です。
また、受け金具の取付け位置(右および左)をご指定ください。



テーブル用スライド棒 + ノブネジセット オープン価格
テーブルの購入が必要な場合のための、テーブル取付金具類だけのオプションです。
※テーブルの取付けにはアームサポートが必要です。



テーブル用スライド棒 + ノブネジセット オープン価格
テーブルの購入が必要な場合のための、テーブル取付金具類だけのオプションです。
※テーブルの取付けにはアームサポートが必要です。

日除け オープン価格
長時間の直射日光による悪影響をおさえます。搭載の様子が見える確認窓つき。

ポジションチェンジで、お着替えにも便利な、
軽量ティルト折りたたみバギー!

PIGはギリシャ神話のピグマリオンから親の「熱心な想い」、
LEOはライオンのような子供の「強い心」。
このふたつの想いをこめて「ピグレオ」と名付けました。

肩・腕をやさしく
しっかりと収める
ワイドバックサポート
採用

ピグレオティルトプラス

PIGLEO TILT+ PLUS

補装具車椅子
レディメイド

バックサポート
角度
+30°+60°の
着替え
ポジション!

背角度
+30°



背角度
+60°



PHOTO /
Mサイズ オプション仕様
フレームカラー: 赤
シートカラー: CORE5
オプション: キッズまくら
参考価格: 193,600円 (非課税)

■シートベルトサイズ(単位:cm)



折りたたみはコンパクト

ティルト角度0~45°

折りたたみ式
転倒防止装置つき



折りたたみ
のために
45°まで
前傾します。



レッグサポート
角度調整式

バックサポート
座シートベルト張り調整式

手押し
ハンドル高調整式



レッグサポート
シート間
角度
90°~180°*



※Lサイズでは、設定により
レッグサポートシート間角度に
制限が出る場合があります。

PIGLEO Tilt Plus

基本価格 248,600円 (非課税)

Sサイズ
Mサイズ
Lサイズ

耐30kg (S-Mサイズ) 耐45kg (Lサイズ)

PHOTO / Sサイズ 標準仕様
フレームカラー: 黄
シートカラー: CORE14

標準フレームカラーバリエーション
黄 赤

シートカラー(メッシュタイプ)
CORE4 CORE5 CORE14

PHOTO / Lサイズ オプション仕様
フレームカラー: グラナダブラック(オプション)
シートカラー: CORE4
オプション: キッズまくら
参考価格: 227,700円 (非課税)



*着替えポジションでの走行はしないでください。

着替えポジションへの変換のしかた

※ポジションの変換の際は、足踏みブレーキをかけた状態で動作を行ってください。また、必ず取扱説明書の手順と注意事項をおまわりください。



ティルト角度を0~10°
以内に調整します。



左右サイドガードのベルト
の面ファスナーをは
ずします。



左側サイドプレートの
「背もたれ誤動作防止
装置」を解除します。



バックサポート角度変換
ワイヤーを引き、バックサ
ポートフレームを支えなが
ら、ゆっくりと倒します。



背角度+30°もしくは、+60°
の位置に固定します。左右サイ
ドプレートのロックピンがかかっ
ていることを確認してください。



左右サイドガードのベルト
の面ファスナーを貼
り合わせます。

折りたたみかた

※折りたたみの際と開く際は、足踏みブレーキをかけた状態で動作を行ってください。また、必ず取扱説明書の手順と注意事項をおまわりください。



フットサポートをたたみ、レッ
グサポートの角度を座面と平
行になるように調整し、転倒防
止装置を折りたたみます。



左側サイドプレートの「背もた
れ誤動作防止装置」を解除し
てから、バックサポート角度変
換ワイヤーを引いて、バック
サポートを前方に倒します。



ティルトレバーを握り、ティ
ルト角45°(前傾の限界)まで
傾けます。



折りたたみベルトを引き上げ
折りたたみます。



最後に、フレーム固定ベルト
をフレームに巻きつけて、フ
レームが開かないようにしま
す。

開きかた

※折りたたみの際と開く際は、足踏みブレーキをかけた状態で動作を行ってください。また、必ず取扱説明書の手順と注意事項をおまわりください。



フレーム固定ベルトをはずし
ます。

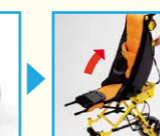

ティルトレバーを握りながら
バックサポートパイプを起こ
すようにして開きます。

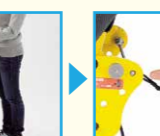

左右サイドプレートと左右
ベースフレームのロックピン
がかかっていることを確認し
てください。



左側サイドプレートの「背もた
れ誤動作防止装置」を動作中
の状態にします。



レッグサポートの角度を調整
し、フットサポートを開き、転
倒防止装置を引き出します。

オプション(新車購入時は非課税オプション単品購入は課税)



3点式シートベルト※1
税込価格 10,230円
(本体価格 9,300円)

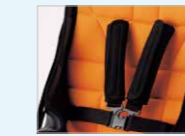

4点式シートベルト
税込価格 12,760円
(本体価格 11,600円)



キッズまくら
税込価格 9,680円
(本体価格 8,800円)

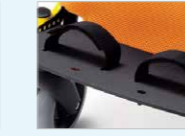

アングルストラップ
税込価格 1,430円(1本)
(本体価格 1,300円)

■4点式シートベルトサイズ(単位:cm)

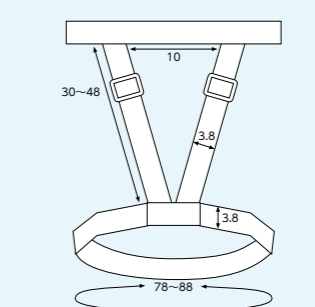

■3点式シートベルトサイズ(単位:cm)

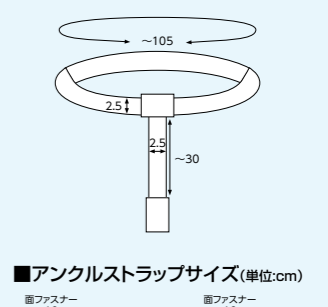

■アングルストラップサイズ(単位:cm)

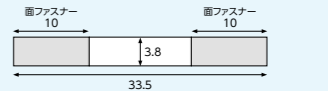

日除け
税込価格 25,410円
(本体価格 23,100円)
PHOTO / COREグレー

<日除けカラー>

- COREグレー
- COREピンク
- COREスカイ

※1・3点式シートベルトと座角バッドの併用はできません。
※オプションパーツは、ピグレオティルトプラス本体のサイズにより仕
様が異なる場合があります。単品注文時には本体のサイズを指定
してください。

フレームカラーオプション

- パールイエロー
- ビビッドオレンジ
- フォーミュラレッド
- ベーシックブルー
- ライトブルーパール
- ブルーグリーン
- フォレストグリーン
- フリティピンク
- フリティパープル
- アプリコットピンク
- シュガーブルー
- シュガーグリーン
- シュガーピンク
- スプリームホワイト
- スーパーホワイト
- シルバーメタリック
- ガンメタ
- グラナダブラック

新車注文時 34,100円(非課税)

仕様・サイズ(ティルト角度0~45° ※折りたたみのため45°まで前傾)



重量	10.9kg (S) 11.3kg (M) 13.6kg (L)	折りたたみ時 全高×全幅×全長	740×480×600mm (S) 760×510×600mm (M) 850×540×660mm (L)
耐荷重(積載物含む)	30kg (S・M)・45kg (L)	バックサポート角度	90°・95°・100°(調整式)
全高×全幅×全長 ※2	1110×480×920mm (S) 1130×510×920mm (M) 1320×550×990mm (L)	レッグサポート・ シート間角度	90°~180°(調整式)※3
		着替えポジション時 バックサポート角度	+30°・+60°(調整式)

※2: 手押しハンドル高最低・座面水平・バックサポート角度90°・シート奥行最短設定時
※3: Lサイズでは、設定によりレッグサポートシート間角度に制限が出る場合があります。

※品質向上のため、予告なく仕様を変更する場合がありますので、予めご了承ください。販売店様へ: 専用発注書にてご発注ください。

スポーツ
競技用モデル

アクティブ
モデル

シニア
シリーズ

座王×座王
シリーズ

軽量車いす

リクライニング
車いす

座位保持

キッズモデル

電動車いす

特殊型車いす

アルミ製
スタンダード
車いす

スチール製
スタンダード
車いす

介護
福祉用具

ストレッチャー！
防災用品
カートなど

車いす
オプション

トライアングルティルト車いす「レッドウッド-Ⅲ」は
ジュニア用寸法や機能にも対応します。

リアルモジュラー式トライアングルティルト車いす

Redwood III

レッドウッド-Ⅲ
REAL MODULAR TRIANGLE TILT

For
Kids

補装具車椅子
モジュラー



Redwood-III

基本価格 305,600円～(非課税)

耐100kg 介助用

PHOTO/オプション仕様
ベースフレームカラー:ピビッドオレンジ
シートカラー:CORE14U(オプション)

販売店様へ:専用発注書にてご注文ください

*各部の調節や部品交換は専門知識と技術を持った販売店にご依頼ください。



左・上の写真の仕様

- 低床フレーム
- シート幅:36cm
- 参考寸法:全長100×全高128×全幅57cm
折りたたみ時 全長100×全高75×全幅43cm
フルリクライニング時 全長145cm
- 参考重量:25.5kg(座クッション含まず)
- 主輪:14インチ

【装着オプション】

- リクライニング機能
- クランプ直下型レッグパイプ
- 幅決め
- ノーバンクタイヤアアリー
- 泥よけ 樹脂性半カバー-Aタイプ
- シートカラー CORE14U
- アームサポート跳ね上げ式
- FRフットブレーキ
- 大容量呼吸器台
- 座クッション
- 枕 PGタイプ

Redwood-IIIの詳細につきましてはP48-49をご覧ください。

Seating Buggy

STB-07

補装具車椅子
レディメイド

姿勢保持の困難なお子様のために開発された
シーティングバギーはコンパクトで軽量につくられています。
シートが調整でき、身体を抱くように支えます。
使用者や介助者のことを考えた便利な車いすです。

Mサイズ:シート幅34cm Lサイズ:シート幅38cm

STB-07

基本価格 350,900円(非課税)

耐70kg 介助用

仕様詳細

- 全長:118cm(ハイバックシートが床に垂直時)
- 全高:134cm(ハイバックシートが床に垂直時)
- 全幅:61(M)-65(L)cm
- シート幅:34(M)-38(L)cm
- シート奥行:29~41cm(7段階調節式)
- キャスタ:6インチクッション
- 主輪:14インチ(ドラム付)
- 座席昇降:前座高40(最低)~73cm(最高:ハイバックシートが床に垂直時)
- アームサポート上下範囲:21~27cm(2cm間隔)

- 重量:約20kg
- 材質:アルミ軽合金
- 適用身長範囲:120~180cm
- 最大ティルト角度50°(座席最高時)
- 足踏み式駐車ブレーキ
- 姿勢保持:面ファスナーによる巻き式シート構造のため、張りの調整が可能

ご注文時には、サイズ(M・L)・シートカラーをご指定ください。

シートカラー(基本色)



Lサイズ

PHOTO/標準仕様
*アームサポート右側に機の受け金具が標準で装着されています。



折りたたみ時

- 折りたたみ時(全長×全幅×全高)
- Mサイズ 99×61×45cm
- Lサイズ 99×65×45cm

オプション



座骨結節 前方パッド

税込価格 8,250円
(本体価格 7,500円)



枕

税込価格 13,750円
(本体価格 12,500円)



サイドカバー

税込価格 24,860円
(本体価格 22,600円)



シートベルト (体幹バット付き)

税込価格 20,900円
(本体価格 19,000円)



カブ

ティルト&リクライニング式
座位保持 キッズ用車いす

ティルト&リクライニングで
座位保持。
折り畳み可能で
どこでもおでかけ。



Cub(カブ) **耐60kg** **介助用**



ワンタッチ上下分割フレームで
小型車のトランクにも積載可能

着脱式トレー1枚付属



厳格な基準で知られるピッツバーグ大学での
試験に合格したCub(カブ)は、
世界中の途上国支援団体と連携し、
世界30か国以上に出荷され、子どもたちの
活動と成長を支えています。

仕様・サイズ

シート幅	365mm
ヒップガイド幅	190~300mm(調節式)
座り幅	190~365mm
シート奥行	225~360mm(調節式)
バックサポート高	290~560mm(調節式)
バックサポート角度	75-82-90-97-105-112-120-127-135°(調整式)
ティルト角度	-9-0-9-18-27-36-45°(調整式)
前座高	395mm(座面水平時)
レッグサポート長	140~350mm(調節式)
押手ハンドル高	915~1260mm(調整式)
アームサポート高	165~215mm(調節式)
主輪	16インチ ノーバンクタイヤ
キャスタ輪	7インチ
耐荷重	60kg(積載物含む)
全幅	635mm
ホイールベース長	540mm
全長	787mm
重量	23.4kg(シートフレーム部:13.4kg/ベース部:10.1kg)
フレーム材質	アルミ軽合金



製造元: Colours 'N Motion, Inc.
企画・開発・販売元: PARTICIPANT (パティシパント社) (U.S.A.)

スプリング式歩行車

ミニウォーク

ミニウォーク

基本価格 **269,500円**~(非課税) **耐40kg**

●製造元: VELA (デンマーク)

ご注文時には、製品サイズ(S・L)・
トランクサポートサイズ(70・90cm)をご指定ください。

仕様	サイズS	サイズL
全長	74cm	
全幅*	59cm(60cm)	
サドル高*	28~46cm	28~62cm
トランクサポート高*	58~74cm	73~89cm
トランクサポートサイズ	周長70cm・周長90cm	
重量	14kg	
耐荷重	40kg	
フレーム材質	スチール	

*全幅は、製造メーカー寸法の後輪タイヤ外々で表記して
おりますが、駐車ブレーキシュー外々の方が広いので、
()内に実寸を記載しております。
*サドル高・トランクサポート高については、荷重スプリ
ングの種類によって多少前後します。

お子様の動きにスプリングが反応し、歩行をサポートします。
身体に合わせた各部の調整が可能です。



*品質向上のため、予告なく仕様を変更する場合がありますので、予めご了承ください。

スポーツ
競技用モデル

アクティブ
モデル

シニア
シリーズ

座王X座王
シリーズ

軽量車いす

車いす
リクライニング

座位保持

キッズモデル

電動車いす

特殊型車いす

アルミ製
スタンダード
車いす

スチール製
スタンダード
車いす

介護・
福祉用具

ストレッチャー!
防災用品・
カートなど

車いす
オプション